

FLAMA®

Manual de instruções
Manual de instrucciones
Instruction manual
Manuel d'instructions



4324FL

PT	GRELHADOR DE RESISTÊNCIA	1
ES	PARRILLA ELÉCTRICA	6
EN	ELECTRIC GRILL	11
FR	GRIL ÉLECTRIQUE	15

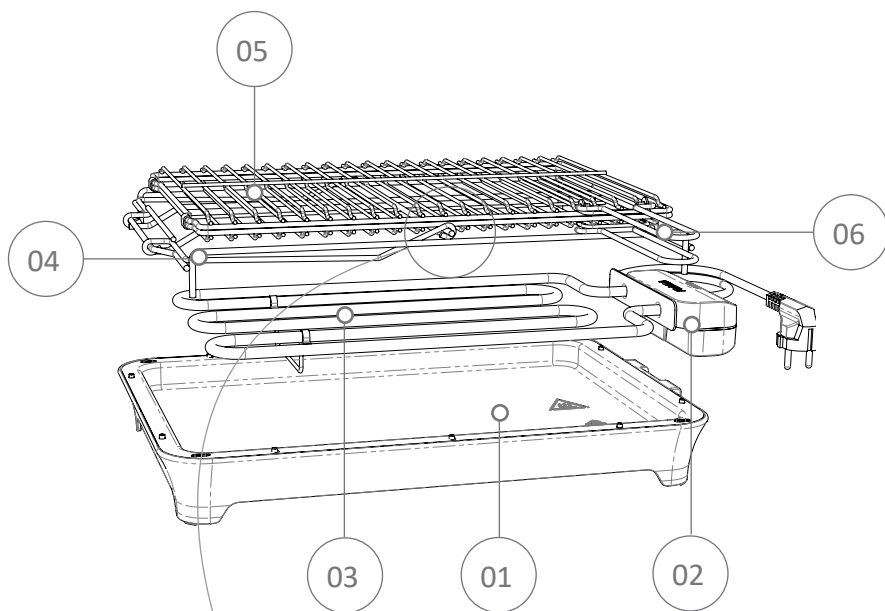

Fig. A



IEC 60417 - 5041
(DB:2002 / 10)

ATENÇÃO - SUPERFÍCIE QUENTE - As temperaturas das superfícies acessíveis podem ser elevadas durante o funcionamento do aparelho.

ATENCIÓN - SUPERFICIE CALIENTE - Las temperaturas de las superficies accesibles pueden ser altas durante el funcionamiento del aparato.

ATTENTION - HOT SURFACE - Accessible surface temperatures can be high during appliance operation.

ATTENTION - SURFACE CHAUDE - Les températures de surface accessibles peuvent être élevées pendant le fonctionnement de l'appareil.

GRELHADOR DE RESISTÊNCIA

INSTRUÇÕES DE SEGURANÇA

Leia atentamente estas instruções antes de utilizar o aparelho pela primeira vez e guarde-as para consultas futuras. Uma utilização não conforme com as instruções liberta a FLAMA de todas as responsabilidades.

Verifique se a tensão de alimentação da instalação elétrica da sua habitação corresponde à inscrita na placa de características do aparelho.

O aparelho deve ser alimentado através de um disjuntor de corrente residual com uma corrente nominal residual de funcionamento não superior a 30 mA.

Este aparelho destina-se a ser utilizado em aplicações domésticas e similares, tais como:

- áreas de cozinha para funcionários em lojas, escritórios e outros ambientes de trabalho;
- casas agrícolas;
- por clientes em hotéis, motéis e outros ambientes de tipo residencial;
- ambientes do tipo alojamento com pequeno-almoço.

Este aparelho não se destina a ser utilizado por meio de um temporizador externo ou de um sistema de comando à distância separado.

Este aparelho deve ser ligado a uma tomada com contacto de terra.

Antes de ligar o aparelho, adicionar água até ao limite indicado no tabuleiro, 1,0 L.

Não ultrapassar o nível máximo indicado. O funcionamento sem água ou com excesso de água pode provocar danos no aparelho ou situações de risco.

Este aparelho pode ser usado por crianças de 8 anos ou mais e pessoas com deficiências físicas, sensoriais ou mentais ou falta de experiência e conhecimento se eles tiverem recebido supervisão ou instrução sobre o uso do aparelho de uma forma segura e compreenderem os riscos envolvidos.

As crianças devem ser supervisionadas para garantir que não brincam com o aparelho.

Antes de ligar o aparelho, certifique-se de que o coloca numa superfície plana, estável e horizontal.

O aparelho só deve ser utilizado para cozinhar alimentos. A sua utilização para outros fins poderá provocar danos irreparáveis.

Desligue o aparelho da alimentação removendo a ficha da tomada fixa da alimentação após cada utilização e antes da limpeza. Deixe-o arrefecer antes de proceder a qualquer operação de limpeza ou de arrumação.

A limpeza e manutenção do aparelho não devem ser feitas por crianças a não ser que sejam supervisionadas.

Não utilize o aparelho se este não estiver a funcionar corretamente ou se estiver de algum modo danificado. Qualquer intervenção para além da limpeza deve ser executada num Serviço de Assistência Técnica Autorizado FLAMA.

O cabo de alimentação deve ser examinado regularmente para detectar sinais de danos, e se o cabo for danificado, o aparelho não deve ser utilizado.

Se o cabo de alimentação se danificar, deve ser substituído pelo fabricante, pelo seu serviço pós-venda ou pessoal de qualificação similar de forma a evitar um perigo.

O aparelho nunca deve ser utilizado perto de materiais inflamáveis ou combustíveis.

Nunca deixe o aparelho sem vigilância.

Não tape o aparelho durante o seu funcionamento.

Não desmonte o aparelho.

Nunca mergulhe o aparelho em água ou qualquer outro líquido.

AVISO: Carvão ou outros combustíveis não devem ser utilizados com este aparelho.

Este produto cumpre as Diretivas de Compatibilidade Eletromagnética e de Baixa Tensão.

Este manual de instruções também está disponível no formato PDF em www.flama-home.com .

DESCRIÇÃO

1. Base/Tabuleiro
2. Caixa elétrica
3. Resistência
4. Suporte da grelha
5. Grelha
6. Pegas da grelha

FUNCIONAMENTO

Sistema de segurança

⚠ **Atenção:** Este grelhador está equipado com um sistema de segurança (microinterruptor, também conhecido como microswitch). O aparelho só funcionará quando a caixa elétrica estiver corretamente encaixada na base, acionando o microinterruptor de segurança localizado na própria caixa elétrica.

Antes da primeira utilização

Remova todos os rótulos, autocolantes e etiquetas, exceto a placa de características do produto.

As superfícies em contacto com os alimentos devem ser cuidadosamente limpas antes da primeira utilização e após cada utilização.

Retire o suporte da grelha e a grelha, lave numa solução de água quente com detergente. Limpe e seque. O suporte da grelha e a grelha podem ser lavada na máquina de lavar louça.

Volte a colocar o suporte da grelha e a grelha, certificando-se que o suporte fica bem posicionado na base.

Nota - Durante os primeiros minutos de funcionamento (apenas na primeira utilização), o grelhador pode libertar algum fumo que desaparece logo de seguida.

Suporte da grelha

A grelha de confeção deve estar sempre corretamente encaixado na base/tabuleiro antes de cada utilização, garantindo a estabilidade e o funcionamento seguro do aparelho.

Certifique-se de que o suporte da grelha se encontra bem colocado antes de iniciar a confeção dos alimentos.

Os posicionadores permitem ajustar o suporte entre duas alturas. Para isso, levante ligeiramente o suporte e mova-o lateralmente, encaixando os pés nos orifícios disponíveis.

⚠ **Atenção:** Nunca ajuste o suporte da grelha enquanto estiver quente, pois pode provocar queimaduras.

Grelha

A grelha está fixa ao suporte e inclui pegas que permitem segurá-la com firmeza.

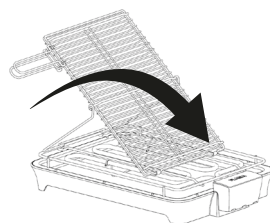

Manuseie a grelha com as pegas para a levantar e rodar sobre o suporte, de forma prática e segura, sem risco de queda dos alimentos.

Utilização

Antes de ligar o grelhador, desenrole completamente o cabo de alimentação e coloque o aparelho sobre uma superfície plana e horizontal, garantindo que o cabo não fica esticado.

Encaixe a caixa elétrica na cavidade da base, de forma a acionar o microinterruptor de segurança.

⚠ Se a caixa elétrica não estiver bem encaixada, o grelhador não funcionará.

Adicione água até ao limite indicado no tabuleiro da base, 1,0L.

Nota - Não ultrapasse o nível marcado. O excesso de água pode provocar derrames e comprometer o funcionamento do aparelho.

Ligue a ficha do cabo de alimentação à tomada. Se usar uma extensão, assegure-se de que está ligada à terra e é adequada para 16 A.

Nota - O sinalizador luminoso acende quando o aparelho é ligado à corrente elétrica.

Deixe o grelhador pré-aquecer durante 5 a 7 minutos. Em seguida, coloque os alimentos na grelha.

Durante a confeitão, vigie os alimentos e vire-os ocasionalmente para evitar queimar. Tenha especial atenção a salpicos de gordura ao grelhar alimentos mais gordos ou salsichas.

No final da utilização, desligue sempre o grelhador, retirando a ficha da tomada de corrente.

Durante a utilização

O aparelho está equipado com um termóstato que regula automaticamente a temperatura, ligando e desligando a resistência durante o funcionamento.

Durante este processo, o sinalizador luminoso pode apagar e acender. Este comportamento é normal.

LIMPEZA E MANUTENÇÃO

Após cada utilização, e antes de realizar qualquer operação de limpeza, desligue sempre a ficha da tomada e aguarde que o grelhador arrefeça completamente.

Quando estiver frio, retire o suporte e a grelha, e a caixa elétrica do respetivo alojamento na base.

NOTA – para maior conveniência, pode desencaixar a grelha do suporte conforme mostra a fig. A.

Após a limpeza, volte a encaixar a grelha no suporte.

IMPORTANTE – O suporte da grelha e a base/tabuleiro podem ser lavadas à mão ou na máquina de lavar louça.

Nunca mergulhe a caixa elétrica nem a resistência em água ou qualquer outro líquido.

Limpe a caixa elétrica e a resistência com um pano macio e ligeiramente húmido, seguido de um pano seco.

Lave a base/tabuleiro manualmente, com água quente, uma esponja macia e um detergente não abrasivo. No final, seque com um pano seco.

ANOMALIAS E REPARAÇÃO

Em caso de avaria, leve o aparelho a um Serviço de Assistência Técnica autorizado. Não tente desmontar ou reparar o aparelho, já que tal poderá acarretar perigos.

PROTEÇÃO DO AMBIENTE



Este símbolo indica a recolha separada de equipamentos elétricos e eletrónicos.

 O objetivo prioritário da recolha separada destes resíduos é reduzir a quantidade a eliminar, promover a reutilização, a reciclagem e outras formas de valorização, de forma a reduzir os seus efeitos negativos sobre o ambiente. Quando fora de uso este aparelho não deverá ser descartado junto com os restantes resíduos urbanos não indiferenciados.

O utilizador é responsável por proceder à sua entrega gratuita nas instalações de recolha seletiva existentes para o efeito.

A retoma dos equipamentos fora de uso poderá igualmente ser efetuada pelos pontos de venda, na compra de um equipamento novo que seja equivalente e que desempenhe as mesmas funções.

Para obter informações mais detalhadas sobre os locais de recolha deverá dirigir-se à sua Câmara Municipal ou a um ponto de venda destes equipamentos.

INSTRUCCIONES DE SEGURIDAD

Lea atentamente estas instrucciones antes de utilizar el aparato por primera vez y consérvelas para futuras consultas. El uso no conforme con las instrucciones exime a FLAMA de toda responsabilidad.

Compruebe que la tensión de la instalación eléctrica de su vivienda coincide con la indicada en la placa de características del aparato. El aparato debe estar protegido mediante un interruptor diferencial con una corriente nominal residual de funcionamiento no superior a 30 mA.

Este aparato está destinado a un uso doméstico y aplicaciones similares, tales como:

- zonas de cocina para el personal en tiendas, oficinas y otros entornos de trabajo;
- casas rurales;
- por clientes en hoteles, moteles y otros entornos residenciales;
- establecimientos de tipo alojamiento y desayuno.

Este aparato no está diseñado para funcionar mediante un temporizador externo ni con un sistema de control remoto independiente.

Este aparato debe conectarse a una toma de corriente con conexión a tierra.

Antes de conectar el aparato, añada agua hasta el nivel indicado en la bandeja, 1,0 L.

No supere el nivel máximo indicado. El funcionamiento sin agua o con exceso de agua puede provocar daños en el aparato o situaciones de riesgo.

Este aparato puede ser utilizado por niños a partir de 8 años y por personas con capacidades físicas, sensoriales o mentales reducidas, o con falta de experiencia y conocimientos, siempre que estén bajo supervisión o hayan recibido instrucciones sobre el uso seguro del aparato y comprendan los riesgos que implica.

Los niños deben ser supervisados para asegurarse de que no juegan con el aparato.

Antes de conectar el aparato, asegúrese de colocarlo sobre una superficie plana, estable y horizontal.

El aparato debe utilizarse exclusivamente para cocinar alimentos. Cualquier otro uso puede provocar daños irreparables.

Desconecte el aparato de la red eléctrica retirando el enchufe de la toma de corriente después de cada uso y antes de la limpieza. Déjelo enfriar antes de realizar cualquier operación de limpieza o almacenamiento.

La limpieza y el mantenimiento del aparato no deben ser realizados por niños sin supervisión.

No utilice el aparato si no funciona correctamente o si presenta algún daño. Cualquier intervención distinta de la limpieza debe ser realizada por un Servicio de Asistencia Técnica Autorizado FLAMA.

El cable de alimentación debe revisarse periódicamente para detectar posibles daños. Si el cable está dañado, el aparato no debe utilizarse.

Si el cable de alimentación resulta dañado, debe ser sustituido por el fabricante, su servicio técnico o personal cualificado, con el fin de evitar cualquier peligro.

No utilice el aparato cerca de materiales inflamables o combustibles.

No deje el aparato sin supervisión.

No cubra el aparato durante su funcionamiento.

No desmonte el aparato.

No sumerja el aparato en agua ni en ningún otro líquido.

AVISO: No deben utilizarse carbón ni otros combustibles con este aparato.

Este producto cumple con las Directivas de Compatibilidad Electromagnética y de Baja Tensión.

Este manual de instrucciones también está disponible en formato PDF en www.flama-home.com.

DESCRIPCIÓN

1. Base/Bandeja
2. Caja eléctrica
3. Resistencia
4. Soporte de la parrilla
5. Parrilla
6. Asas de la parrilla

FUNCIONAMIENTO

Sistema de seguridad

⚠ Atención: Este grill está equipado con un sistema de seguridad (microinterruptor, también conocido como microswitch). El aparato solo funcionará cuando la caja eléctrica esté correctamente encajada en la base, activando el microinterruptor de seguridad ubicado en la propia caja eléctrica.

Antes del primer uso

Retire todas las etiquetas, adhesivos y pegatinas, excepto la placa de características del producto.

Las superficies en contacto con los alimentos deben limpiarse cuidadosamente antes del primer uso y después de cada utilización.

Retire el soporte de la parrilla y la parrilla, lávelos en una solución de agua caliente con detergente. Limpie y seque. El soporte de la parrilla y la parrilla pueden lavarse en el lavavajillas.

Vuelva a colocar el soporte de la parrilla y la parrilla, asegurándose de que el soporte quede bien posicionado en la base.

Nota - Durante los primeros minutos de funcionamiento (solo en el primer uso), el grill puede desprender algo de humo que desaparecerá poco después.

Soporte de la parrilla

La parrilla de cocción debe estar siempre correctamente encajada en la base/ bandeja antes de cada uso, garantizando la estabilidad y el funcionamiento seguro del aparato.

Asegúrese de que el soporte de la parrilla esté bien colocado antes de iniciar la cocción de los alimentos.

Los posicionadores permiten ajustar el soporte entre dos alturas. Para ello, levante ligeramente el soporte y muévalo lateralmente, encajando las patas en los orificios disponibles.

⚠ Atención: Nunca ajuste el soporte de la parrilla mientras esté caliente, ya que puede provocar quemaduras.

Parrilla

La parrilla está fija al soporte e incluye asas que permiten sujetarla firmemente.

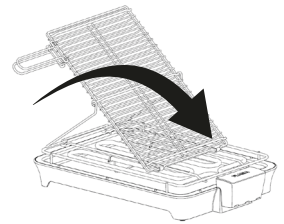

Manipule la parrilla utilizando las asas para levantarla y girarla sobre el soporte, de forma práctica y segura, sin riesgo de caída de los alimentos.

Uso

Antes de encender el grill, desenrolle completamente el cable de alimentación y coloque el aparato sobre una superficie plana y horizontal, asegurándose de que el cable no quede tenso.

Encaje la caja eléctrica en la cavidad de la base para activar el microinterruptor de seguridad.

⚠ Si la caja eléctrica no está bien encajada, el grill no funcionará.

Añada agua hasta el nivel indicado en la bandeja de la base (1,0 L).

Nota - No supere el nivel marcado. El exceso de agua puede provocar derrames y comprometer el funcionamiento del aparato.

Conecte el enchufe del cable de alimentación a la toma de corriente. Si utiliza un alargador, asegúrese de que tenga conexión a tierra y sea adecuado para 16 A.

Nota - El piloto luminoso se enciende cuando el aparato está conectado a la corriente eléctrica.

Deje que el grill se precaliente durante 5 a 7 minutos. A continuación, coloque los alimentos en la parrilla.

Durante la cocción, vigile los alimentos y deles la vuelta ocasionalmente para evitar que se quemen. Preste especial atención a las salpicaduras de grasa al asar alimentos más grasos o salchichas.

Al finalizar el uso, apague siempre el grill desconectando el enchufe de la toma de corriente.

Durante el uso

El aparato está equipado con un termostato que regula automáticamente la temperatura, encendiendo y apagando la resistencia durante el funcionamiento.

Durante este proceso, el piloto luminoso puede apagarse y encenderse. Este comportamiento es normal.

LIMPIEZA Y MANTENIMIENTO

Después de cada uso y antes de realizar cualquier operación de limpieza, desconecte siempre el enchufe de la toma de corriente y espere a que el grill se enfríe completamente.

Cuando esté frío, retire el soporte y la parrilla, así como la caja eléctrica de su alojamiento en la base.

NOTA – Para mayor comodidad, puede desenganchar la parrilla del soporte tal como se muestra en la fig. A.

Después de la limpieza, vuelva a encajar la parrilla en el soporte.

IMPORTANTE – El soporte de la parrilla y la base/bandeja pueden lavarse a mano o en el lavavajillas.

Nunca sumerja la caja eléctrica ni la resistencia en agua ni en ningún otro líquido.

Limpie la caja eléctrica y la resistencia con un paño suave y ligeramente húmedo, seguido de un paño seco.

Lave la base/bandeja manualmente con agua caliente, una esponja suave y un detergente no abrasivo. Al final, seque con un paño seco.

ANOMALÍAS Y REPARACIÓN

En caso de avería, lleve el aparato a un Servicio de Asistencia Técnica autorizado. No intente desmontar o reparar el aparato, ya que esto puede ser peligroso.

PROTECCIÓN DEL MEDIO

AMBIENTE



Este símbolo indica la recogida separada de equipos eléctricos y electrónicos.

El objetivo prioritario de la recogida de estos residuos es reducir la cantidad a eliminar, promover la reutilización, el reciclado y otras formas de valorización, para reducir sus efectos negativos sobre el medio ambiente.

Cuando este aparato esté fuera de uso, no debe desecharse con los demás residuos urbanos no diferenciados.

El usuario es responsable de proceder a su entrega gratuita en las instalaciones de recogida selectiva existentes para ello.

La recuperación de los equipamientos fuera de uso también podrá ser realizada por los puntos de venta, en la compra de un equipamiento nuevo que sea equivalente y que desempeñe las mismas funciones.

Para obtener información más detallada sobre los locales de recogida debe dirigirse a su Ayuntamiento o a un punto de venta de estos equipamientos.

ELECTRIC GRILL

SAFETY INSTRUCTIONS

Read these instructions carefully before using the appliance for the first time and keep them for future reference. Failure to comply with these instructions releases FLAMA from all liability. Check that the voltage of your electrical installation corresponds to that indicated on the appliance rating plate.

The appliance must be supplied through a residual current device (RCD) having a rated residual operating current not exceeding 30 mA.

This appliance is intended to be used in household and similar applications, such as:

- staff kitchen areas in shops, offices and other working environments;
- farm houses;
- by clients in hotels, motels and other residential-type environments;
- bed and breakfast-type environments.

This appliance is not intended to be operated by means of an external timer or a separate remote-control system.

This appliance must be connected to a mains socket with an earth connection.

Before switching on the appliance, add water up to the level indicated in the base/drip tray, 1.0 L.

Do not exceed the maximum indicated level. Operation without water or with excessive water may cause damage to the appliance or create hazardous situations.

This appliance can be used by children aged 8 years and above and by persons with reduced physical, sensory or mental capabilities or lack of experience and knowledge if they have been given supervision or instruction concerning use of the appliance in a safe way and understand the hazards involved.

Children shall not play with the appliance.

Before switching on the appliance, ensure that it is placed on a flat, stable and horizontal surface.

The appliance must only be used for cooking food. Use for any other purpose may cause irreparable damage.

Disconnect the appliance from the power supply by removing the plug from the mains socket after each use and before cleaning. Allow it to cool down before carrying out any cleaning or storage operation.

Cleaning and user maintenance shall not be carried out by children without supervision.

Do not use the appliance if it is not operating correctly or if it is damaged in any way. Any intervention other than cleaning must be carried out by an Authorised FLAMA Technical Assistance Service.

The power cord must be regularly examined for signs of damage. If the cord is damaged, the appliance must not be used.

If the power cord is damaged, it must be replaced by the manufacturer, its after-sales service or similarly qualified persons in order to avoid a hazard.

The appliance must never be used near flammable or combustible materials.

Never leave the appliance unattended during operation.

Do not cover the appliance while it is operating.

Do not dismantle the appliance.

Never immerse the appliance in water or any other liquid.

WARNING: Charcoal or other fuels must not be used with this appliance.

This product complies with the Electromagnetic Compatibility and Low Voltage Directives.

This instruction manual is also available in PDF format at www.flama-home.com.

DESCRIPTION

1. Base/Tray
2. Electrical Unit
3. Heating Element
4. Grill Support
5. Grill
6. Grill Handles

OPERATION

Safety System

⚠ Attention: This grill is equipped with a safety system (micro switch, also known as a microswitch). The appliance will only operate when the electrical unit is correctly fitted into the base, activating the safety microswitch located inside the electrical unit itself.

Before First Use

Remove all labels, stickers, and tags, except the product rating plate.

Surfaces that come into contact with food must be thoroughly cleaned before first use and after each use.

Remove the grill support and the grill and wash them in hot water with detergent. Clean and dry thoroughly. The grill support and grill are dishwasher safe.

Reassemble the grill support and grill, ensuring that the support is correctly positioned on the base.

Note – During the first few minutes of operation (first use only), the grill may emit a small amount of smoke, which will quickly disappear.

Grill Support

The cooking grill must always be correctly fitted into the base/tray before each use,

ensuring stability and safe operation of the appliance.

Make sure the grill support is properly positioned before starting to cook food.

The position adjusters allow the support to be set at two different heights. To adjust, slightly lift the support and move it sideways, inserting the feet into the available slots.

⚠ Warning: Never adjust the grill support while it is hot, as this may cause burns.

Grill

The grill is fixed to the support and includes handles for a firm grip.

Handle the grill using the handles to lift and rotate it on the support safely and conveniently, without the risk of food falling.

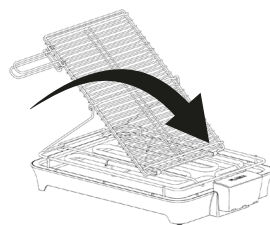

Use

Before switching on the grill, fully unwind the power cord and place the appliance on a flat, horizontal surface, ensuring the cord is not stretched.

Fit the electrical unit into the base cavity to activate the safety microswitch.

⚠ If the electrical unit is not properly fitted, the grill will not operate.

Add water up to the indicated level in the base tray (1.0 L).

Note – Do not exceed the marked level. Excess water may cause spillage and impair the appliance's operation.

Plug the power cord into a mains socket. If using an extension cord, ensure it is

grounded and rated for 16 A.

Note – The indicator light turns on when the appliance is connected to the mains power supply.

Allow the grill to preheat for 5 to 7 minutes. Then place the food on the grill.

During cooking, monitor the food and turn it occasionally to prevent burning. Pay special attention to grease splatters when grilling fatty foods or sausages.

After use, always switch off the grill by unplugging it from the mains socket.

During Operation

The appliance is equipped with a thermostat that automatically regulates the temperature by switching the heating element on and off during operation.

During this process, the indicator light may turn off and on. This is normal behavior.

CLEANING AND MAINTENANCE

After each use, and before carrying out any cleaning operation, always unplug the appliance and allow it to cool completely.

Once cooled, remove the grill support, the grill, and the electrical unit from their housing in the base.

NOTE – For greater convenience, the grill can be detached from the support as shown in Fig. A.

After cleaning, reattach the grill to the support.

IMPORTANT – The grill support and base/tray can be washed by hand or in a dishwasher.

Never immerse the electrical unit or the heating element in water or any other liquid.

Clean the electrical unit and heating

element with a soft, slightly damp cloth, then wipe dry with a dry cloth.

Wash the base/tray manually using hot water, a soft sponge, and a non-abrasive detergent. Dry with a clean cloth.

ANOMALIES AND REPAIR

In case of malfunction, please take the appliance to an authorized Technical Assistance Service. Do not attempt to disassemble or repair the appliance, as this may be dangerous.

PROTECTING THE ENVIRONMENT



This symbol indicates the separate collection of electrical and electronic equipment.

The main objective of the separate collection of this waste is to reduce the quantity to be disposed of, promote re-use, recycling and other forms of recovery in order to reduce its negative effects on the environment.

When it is no longer in use, this appliance must not be disposed of together with other unsorted municipal waste.

The user is responsible for delivering it free of charge to the selective collection facilities available for that purpose.

Pieces of equipment that are no longer in use can also be taken back at points of sale, by purchasing new pieces of equipment that are equivalent and have the same functions.

For more detailed information on collection points, please contact your City Council or a point of sale for this equipment.

GRIL ÉLECTRIQUE

CONSIGNES DE SÉCURITÉ

Lisez attentivement ces instructions avant d'utiliser l'appareil pour la première fois et conservez-les pour toute consultation ultérieure. Toute utilisation non conforme aux instructions dégage FLAMA de toute responsabilité.

Vérifiez que la tension de votre installation électrique correspond à celle indiquée sur la plaque signalétique de l'appareil.

L'appareil doit être alimenté par l'intermédiaire d'un dispositif différentiel à courant résiduel (DDR) ayant un courant différentiel assigné ne dépassant pas 30 mA.

Cet appareil est destiné à être utilisé dans des applications domestiques et similaires, telles que :

- les cuisines réservées au personnel dans les magasins, bureaux et autres environnements professionnels ;
- les maisons de ferme ;
- par les clients dans les hôtels, motels et autres environnements à caractère résidentiel ;
- les environnements de type chambres d'hôtes.

Cet appareil n'est pas destiné à être utilisé au moyen d'une minuterie externe ou d'un système de commande à distance séparé.

Cet appareil doit être raccordé à une prise de courant avec connexion à la terre.

Avant de mettre l'appareil en marche, ajoutez de l'eau jusqu'au niveau indiqué dans la base/bac de récupération, 1,0 L.

Ne dépassez pas le niveau maximum indiqué. Un fonctionnement sans eau ou avec un excès d'eau peut provoquer des dommages à l'appareil ou créer des situations dangereuses.

Cet appareil peut être utilisé par des enfants âgés de 8 ans et plus ainsi que par des personnes ayant des capacités physiques, sensorielles ou mentales réduites, ou un manque d'expérience et de connaissances, à condition qu'ils soient surveillés ou qu'ils aient reçu des instructions concernant l'utilisation de l'appareil

en toute sécurité et qu'ils comprennent les risques encourus.

Les enfants ne doivent pas jouer avec l'appareil.

Avant de mettre l'appareil en marche, assurez-vous qu'il est placé sur une surface plane, stable et horizontale.

L'appareil doit être utilisé uniquement pour la cuisson des aliments. Toute autre utilisation peut entraîner des dommages irréparables.

Débranchez l'appareil en retirant la fiche de la prise de courant après chaque utilisation et avant le nettoyage. Laissez-le refroidir avant d'effectuer toute opération de nettoyage ou de rangement. Le nettoyage et l'entretien ne doivent pas être effectués par des enfants sans surveillance.

N'utilisez pas l'appareil s'il ne fonctionne pas correctement ou s'il est endommagé de quelque manière que ce soit. Toute intervention autre que le nettoyage doit être effectuée par un Service d'Assistance Technique Agréé FLAMA.

Le cordon d'alimentation doit être régulièrement examiné afin de détecter tout signe de détérioration. Si le cordon est endommagé, l'appareil ne doit pas être utilisé.

Si le cordon d'alimentation est endommagé, il doit être remplacé par le fabricant, son service après-vente ou des personnes de qualification similaire afin d'éviter tout danger.

L'appareil ne doit jamais être utilisé à proximité de matériaux inflammables ou combustibles.

Ne laissez jamais l'appareil sans surveillance pendant son fonctionnement.

Ne couvrez pas l'appareil pendant son fonctionnement.

Ne démontez pas l'appareil.

N'immergez jamais l'appareil dans l'eau ou dans tout autre liquide.

AVERTISSEMENT : Le charbon ou tout autre combustible ne doivent pas être utilisés avec cet appareil.

Ce produit est conforme aux Directives relatives à la Compatibilité Électromagnétique et à la Basse Tension.

Ce manuel d'instructions est également disponible au format PDF sur www.flama-home.com .

DESCRIPTION

1. Base / Bac à eau
2. Boîtier électrique (Unité de commande)
3. Résistance chauffante
4. Support de grille
5. Grille de cuisson
6. Poignées de la grille

FONCTIONNEMENT

Système de sécurité

⚠ **Attention** : Ce gril est équipé d'un système de sécurité (microrupteur). L'appareil ne fonctionne que lorsque le boîtier électrique est correctement inséré dans la base, activant ainsi le microrupteur de sécurité situé dans le boîtier électrique.

Avant la première utilisation

Retirez toutes les étiquettes et autocollants, à l'exception de la plaque signalétique.

Les surfaces en contact avec les aliments doivent être soigneusement nettoyées avant la première utilisation et après chaque utilisation.

Retirez le support de grille et la grille de cuisson, puis lavez-les à l'eau chaude avec du détergent. Rincez et séchez soigneusement. Le support de grille et la grille de cuisson sont compatibles avec le lave-vaisselle.

Remontez le support de grille et la grille en veillant à ce que le support soit correctement positionné sur la base.

Remarque : Lors des premières minutes de fonctionnement (première utilisation uniquement), le gril peut dégager une légère fumée. Ce phénomène est normal et disparaît rapidement.

Support de grille

La grille de cuisson doit toujours être correctement positionnée sur la base / le bac à eau avant chaque utilisation afin de garantir la stabilité et le fonctionnement en toute sécurité de l'appareil.

Assurez-vous que le support de grille est correctement installé avant de commencer la cuisson.

Les positionneurs permettent de régler le support sur deux hauteurs différentes. Pour effectuer le réglage, soulevez légèrement le support et déplacez-le latéralement afin d'insérer les pieds dans les orifices prévus à cet effet.

⚠ **Attention** : Ne réglez jamais le support de grille lorsqu'il est chaud, afin d'éviter tout risque de brûlure.

Grille

La grille est fixée au support et comporte des poignées permettant une prise ferme.

Manipulez la grille à l'aide des poignées pour la soulever et la faire pivoter sur le support de manière pratique et sécurisée, sans risque de chute des aliments.

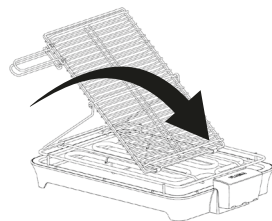

Utilisation

Avant de mettre l'appareil en marche, déroulez complètement le cordon d'alimentation et placez le gril sur une surface plane et horizontale, en veillant à ce que le cordon ne soit pas tendu. Insérez le boîtier électrique dans le logement prévu dans la base afin d'activer

le microrupteur de sécurité.

⚠ Si le boîtier électrique n'est pas correctement inséré, le gril ne fonctionnera pas.

Ajoutez de l'eau jusqu'au niveau indiqué dans le bac de la base (1,0 L).

Remarque : Ne dépassez pas le niveau maximal indiqué. Un excès d'eau peut provoquer des débordements et compromettre le bon fonctionnement de l'appareil.

Branchez la fiche du cordon d'alimentation sur une prise de courant. Si vous utilisez une rallonge, assurez-vous qu'elle est mise à la terre et adaptée à 16 A.

Remarque : Le voyant lumineux s'allume lorsque l'appareil est raccordé au secteur. Laissez le gril préchauffer pendant 5 à 7 minutes. Placez ensuite les aliments sur la grille.

Pendant la cuisson, surveillez les aliments et retournez-les régulièrement afin d'éviter qu'ils ne brûlent. Faites particulièrement attention aux projections de graisse lors de la cuisson d'aliments gras ou de saucisses. Après utilisation, éteignez toujours le gril en débranchant la fiche de la prise de courant.

Pendant le fonctionnement

L'appareil est équipé d'un thermostat qui régule automatiquement la température en activant et en désactivant la résistance pendant le fonctionnement.

Au cours de ce processus, le voyant lumineux peut s'éteindre et se rallumer. Ce comportement est normal.

NETTOYAGE ET ENTRETIEN

Après chaque utilisation et avant toute opération de nettoyage, débranchez toujours l'appareil et laissez-le refroidir complètement.

Une fois refroidi, retirez le support de grille, la grille et le boîtier électrique de leur logement dans la base.

REMARQUE : Pour plus de commodité, la grille peut être désolidarisée du support comme indiqué à la fig. A.

Après le nettoyage, remettez la grille en place sur le support.

IMPORTANT : Le support de grille et la base / le bac peuvent être lavés à la main ou au lave-vaisselle.

Ne plongez jamais le boîtier électrique ni la résistance dans l'eau ou tout autre liquide.

Nettoyez le boîtier électrique et la résistance à l'aide d'un chiffon doux légèrement humide, puis essuyez avec un chiffon sec.

Lavez la base / le bac à la main avec de l'eau chaude, une éponge douce et un détergent non abrasif. Séchez avec un chiffon propre.

DYSFONCTIONNEMENTS ET RÉPARATIONS

En cas de panne, confier l'appareil à un service d'assistance technique agréé. Ne pas démonter ou réparer l'appareil, car cela pourrait présenter un danger.

PROTECTION DE L'ENVIRONNEMENT



Ce symbole indique la collecte séparée d'équipements électriques et électroniques.

L'objectif principal de la collecte séparée de ces résidus est

de réduire la quantité à éliminer, de promouvoir la réutilisation, le recyclage et d'autres formes de valorisation en vue de diminuer leurs effets négatifs sur l'environnement.

Lorsque cet appareil est mis au rebut, il ne doit pas être jeté avec les autres résidus urbains de manière non différenciée.

L'utilisateur est responsable de déposer lui-même gratuitement les déchets dans les installations de collecte sélective prévues à cet effet.

La reprise des équipements au rebut peut également s'effectuer auprès des points de vente lors de l'achat d'un nouvel appareil équivalent ou doté de fonctions similaires.

Pour obtenir des informations plus détaillées sur les locaux de collecte, veuillez-vous renseigner auprès de la mairie ou auprès du point de vente dans lequel vous vous êtes procuré ces équipements.

CONDIÇÕES DE GARANTIA

1. Guarde cuidadosamente o comprovativo de compra (talão) deste produto. Quando se efetua a reparação nestas condições, o técnico exigirá o respetivo comprovativo de compra. Essa assistência só lhe poderá ser prestada depois de ter provado com o comprovativo de compra que o seu aparelho se encontra dentro do prazo de garantia.
2. O prazo de garantia deste aparelho está definido pela respetiva Directiva UE em vigor à data de compra/ entrega.
3. Dentro do prazo de garantia, repararemos ou substituiremos, gratuitamente todas as peças que, na utilização normal do aparelho, se tenham deteriorado em consequência de defeito comprovado de material ou de fabrico.
4. Não estão cobertas por esta garantia, lâmpadas, peças facilmente quebráveis, de vidro ou de plástico ou quaisquer outras deficiências que não prejudiquem o bom funcionamento do mesmo.
5. Não nos responsabilizamos por estragos causados pela utilização deficiente ou descuidada do aparelho, pela ligação a corrente elétrica diferente da indicada na etiqueta de características do aparelho, por deficiente instalação elétrica ou por causas atmosféricas, químicas ou eletroquímicas. Serão declinadas outras reclamações ou pedidos de indemnização relativos a objetos que não façam parte integrante do aparelho.
6. A prestação duma assistência a coberto da garantia, não prolonga o prazo da mesma. Só dentro deste prazo é que são prestadas assistências ao abrigo da garantia. O direito a esta só é reconhecido ao primeiro comprador do aparelho e não pode ser transmitido a terceiros.
7. A garantia caduca quando pessoas não autorizadas tenham tentado efetuar reparações, modificações ou substituições de peças no aparelho.
8. Todas as despesas e riscos de transporte para a nossa fabrica ou vice-versa serão sempre por conta do comprador.

CONDIÇÕES DE GARANTIA

Para obtenção do serviço de Assistência Técnica durante o período de garantia de 36 meses após a data da compra, é necessário:

A apresentação da Fatura/comprovativo de Compra, onde conste o modelo e o número de fabrico do produto (sempre que possível).

Nota: A não apresentação dos documentos referidos, será motivo para a não prestação de serviços a coberto da garantia.

CONDICIONES DE LA GARANTÍA

1. Conserve en lugar seguro el comprovativo de compra del aparato. Cuando se realice una reparación que cumpla las condiciones, el técnico exigirá el comprovativo de compra correspondiente. Sólo se le podrá prestar asistencia después de haber comprobado con el comprovativo de compra, que su aparato se encuentra dentro del plazo de garantía.
2. El período de garantía de este aparato está definido por la respectiva directiva de la UE en vigor en la fecha de compra / entrega.
3. Dentro del plazo de garantía, repararemos o sustituiremos de manera gratuita, todas las piezas que dentro de un uso normal del aparato, se hayan deteriorado como consecuencia de un defecto del material o de fabricación.
4. Esta garantía no cubre artículos consumibles, bombillas, piezas que se rompan con facilidad, de vidrio o de plástico o cualquier deficiencia que no perjudique al buen funcionamiento del mismo.
5. No nos responsabilizamos de los daños causados por el uso indebido o descuidado del aparato, por enchufarlo a una corriente eléctrica diferente de la que se indica en la etiqueta de características del aparato, por una instalación eléctrica deficiente o por causas atmosféricas, químicas o electroquímicas. Se declinarán las reclamaciones o solicitudes de indemnización relativas a objetos que no formen parte integrante del aparato.
6. La prestación de una asistencia cubierta por la garantía, no prolonga el plazo de la misma. Sólo se presta asistencia cubierta por la garantía cuando está dentro de este plazo. Sólo se reconoce el derecho a esta garantía al primer comprador del aparato y no se puede transmitir a terceros.
7. La garantía caduca cuando personas no autorizadas han intentado realizar reparaciones, modificaciones o sustituciones de piezas en el aparato.
8. Todos los gastos y riesgos de transporte hacia o desde nuestra fábrica, corren a cuenta del comprador.

CONDICIONES DE LA GARANTÍA

Para obtener el servicio de Asistencia Técnica durante el periodo de garantía de 36 meses a partir de la fecha de la compra, es necesario:

La presentación de la Factura/Recibo de compra, donde conste el modelo y el número de fábrica del producto (cuando sea posible).

Nota: La no presentación de los documentos indicados, será motivo para la no prestación de los servicios cubiertos por la garantía.

WARRANTY CONDITIONS

1. Keep the proof of purchase (receipt) for this product carefully. When a repair is made under these conditions, the technician will require proof of purchase. This assistance can only be provided once you have proven, with the proof of purchase, that your appliance is within the warranty period.
2. The warranty period for this appliance is defined by the respective EU Directive in force on the date of purchase/delivery.
3. Within the guarantee period, we will repair or replace, free of charge, any parts which, during the normal use of the appliance, have deteriorated as a result of a proven material or manufacturing defect.
4. This warranty does not cover consumable items, light bulbs, easily breakable parts made of glass or plastic, or any other defects that do not impair its proper functioning.
5. We accept no liability for damage caused by incorrect or careless use of the appliance, by its connection to an electrical current other than that indicated on the appliance's rating plate, by faulty electrical installation, or by atmospheric, chemical or electrochemical causes. Other claims or demands for compensation relating to objects which are not an integral part of the appliance will be denied.
6. The provision of assistance under warranty does not extend the warranty period. Only within this period will assistance be provided under warranty. The right to assistance is only granted to the first purchaser of the device and cannot be transferred to a third party.
7. The warranty expires when unauthorized persons have attempted to repair, modify or replace parts of the appliance.
8. All expenses and risks of transportation to our factory or vice versa will always be borne by the buyer.

WARRANTY CONDITIONS

To benefit from the Technical Assistance service during the 36-month warranty period after the date of purchase, you will need to:

Present the Invoice/Proof of Purchase, stating the model and the manufacturing number of the product (whenever possible).

Note: Failure to present the aforementioned documents will be grounds for not providing services under warranty.

CONDITIONS DE GARANTIE

1. Conserver soigneusement la preuve d'achat (souche) de ce produit. En cas de réparation dans ces conditions, le technicien exigera une preuve d'achat. Nous ne pouvons vous apporter une assistance qu'après présentation d'une preuve d'achat attestant que votre appareil est sous garantie.
2. La période de garantie de cet appareil est définie par la directive européenne respective en vigueur à la date d'achat/de livraison.
3. Pendant la période de garantie, nous réparons ou remplaçons gratuitement les pièces qui, dans le cadre d'une utilisation normale de l'appareil, se sont détériorées à la suite d'un défaut matériel ou de fabrication avérée.
4. Cette garantie ne couvre pas articles consommables, les ampoules, les pièces facilement cassables en verre ou en plastique ou tout autre défaut qui ne nuit pas à son bon fonctionnement.
5. Nous déclinons toute responsabilité pour les dommages causés par une utilisation incorrecte ou négligente de l'appareil, par son raccordement à un courant électrique différent de celui indiqué sur la plaque signalétique de l'appareil, par une installation électrique défectueuse ou par des phénomènes atmosphériques, chimiques ou électrochimiques. Toute autre réclamation ou demande d'indemnisation concernant des objets qui ne font pas partie intégrante de l'appareil sera refusée.
6. La fourniture d'une assistance sous garantie ne prolonge pas la période de garantie. L'assistance sous garantie n'est fournie que pendant cette période. Seul le premier acheteur de l'appareil a droit à la garantie et ne peut la transmettre à un tiers.
7. La garantie expire si des personnes non autorisées tentent d'effectuer des réparations, des modifications ou de remplacer des pièces sur l'appareil.
8. Tous les frais et risques de transport vers notre usine ou vice-versa sont toujours à la charge de l'acheteur.

CONDITIONS DE GARANTIE

Pour obtenir le service d'assistance technique pendant la période de garantie de 36 mois après la date d'achat, il est nécessaire de :

Présenter la facture/preuve d'achat, précisant le modèle et le numéro de série du produit (dans la mesure du possible).

Note : Le défaut de présentation des documents susmentionnés justifie la non-prestation des services sous couvert de la garantie.

FLAMA[®]

Fábrica de Louças e Electrodomésticos, S.A.
Zona Industrial | Apartado 2041
3701-906 Cesar
Portugal

www.flama-home.com
info@flama.pt

14324.00