

FLAMA®

Manual de instruções
Manual de instrucciones
Instruction manual
Manuel d'instructions



1892FL

PT MICRO-ONDAS / AIR FRYER / FORNO	1
ES MICROONDAS / FREIDORA DE AIRE / HORNO	26
EN MICROWAVE / AIR FRYER / OVEN	50
FR MICRO-ONDES / FRITEUSE À AIR CHAUD / FOUR	75

PT - ATENÇÃO - A placa de mica (7) é parte integrante do aparelho, pelo que não deve ser retirada. Não remova a placa de mica (7) castanho-clara (consoante modelo) que está fixa no espaço interior do micro-ondas para proteger o magnetron. Em caso de dano, mande-a reparar imediatamente num Serviço de Assistência Técnica Autorizado Flama.

ES - ADVERTENCIA: la placa de mica (7) es una parte integral del electrodoméstico y no se debe quitar. No retire la placa de mica marrón claro (7) (según el modelo) que está fijada en el espacio interior del horno para proteger el magnetron. En caso de daños, hágalo reparar inmediatamente por un Centro de Servicio Flama autorizado.

EN - WARNING- The mica plate (7) is an integral part of the appliance and should not be removed. Do not remove the light brown (depending on model) mica plate (7) located in the interior space of the microwave to protect the magnetron. In case of damage, have it repaired immediately by a Flama-Authorized Technical Assistance Service.

FR - ATTENTION - La plaque mica (7) fait partie intégrante de l'appareil et ne doit donc pas être retirée. Ne pas retirer la plaque mica (7) de couleur marron clair (selon le modèle) fixée à l'intérieur du four à micro-ondes visant à protéger le magnétron. En cas d'endommagement, veuillez la faire immédiatement réparer auprès d'un centre d'assistance technique autorisé Flama.

INSTRUÇÕES IMPORTANTES DE SEGURANÇA

Por favor, leia estas instruções com atenção antes de utilizar o aparelho pela primeira vez e guarde-as para referência futura. A FLAMA não se responsabiliza por qualquer utilização que não esteja de acordo com as instruções.

Para reduzir o risco de incêndio, choque elétrico, lesões pessoais por exposição excessiva à energia de micro-ondas, ao utilizar o aparelho, siga as precauções básicas, incluindo as seguintes:

Líquidos e outros alimentos não devem ser aquecidos em recipientes fechados, pois podem explodir.

O micro-ondas destina-se ao aquecimento de alimentos e bebidas. A secagem de alimentos ou roupas e o aquecimento de almofadas térmicas, chinelos, esponjas, panos húmidos e similares podem causar risco de lesões, ignição ou incêndio.

Verifique se a tensão da sua instalação elétrica corresponde à tensão indicada na placa de características do aparelho.

Verifique se o disjuntor ao qual o aparelho será ligado é de pelo menos 6A. O micro-ondas destina-se a ser utilizado livremente, NÃO embutido ou dentro de um armário.

Escolha uma superfície nivelada com área livre suficiente para as entradas e/ou saídas de ar. A altura mínima de instalação é de 85 cm.

Para garantir uma boa ventilação, deve haver um espaço livre de pelo menos:

- 30 cm acima do aparelho;
- 20 cm atrás do aparelho;
- 20 cm dos lados do aparelho.

A parte de trás do aparelho deve ser colocada contra uma parede. Este aparelho foi projetado para uso doméstico, interno apenas. Pode ser utilizado para aquecer, cozinhar ou descongelar alimentos, mas não deve ser usado para fins industriais.

Este aparelho pode ser utilizado por crianças com idade superior a 8 anos e por pessoas com capacidades físicas, sensoriais ou mentais reduzidas ou falta de experiência e conhecimento

se tiverem sido supervisionadas ou instruídas sobre o uso do aparelho de forma segura e entenderem os perigos envolvidos. As crianças não devem brincar com o aparelho.

A limpeza e manutenção não devem ser realizadas por crianças, a menos que tenham mais de 8 anos e sejam supervisionadas.

Mantenha o aparelho e o seu cabo de extensão fora do alcance de crianças com menos de 8 anos.

Não utilize o micro-ondas vazio, pois pode danificar o aparelho.

Utilize apenas utensílios que sejam adequados para uso em micro-ondas. Para garantir que são adequados, coloque o utensílio vazio no micro-ondas juntamente com um copo de água, selecionando a potência máxima durante 60 segundos. Se o utensílio ficar demasiado quente, não deve ser utilizado.

O aparelho deve ser limpo regularmente e quaisquer resíduos de alimentos devem ser removidos.

Leia e siga cuidadosamente as 'Precauções para Evitar Possível Exposição Excessiva à Energia de Micro-ondas'.

Ao aquecer alimentos em recipientes de plástico ou papel, fique atento devido à possibilidade de ignição.

Faça cortes nos alimentos com cascas grossas, como batatas, abóboras inteiras, maçãs, castanhas ou outros antes de os cozinhar.

Não frite alimentos no micro-ondas. O óleo pode danificar os componentes do aparelho e causar queimaduras ao utilizador.

Quando o micro-ondas estiver em funcionamento, os recipientes podem aquecer devido ao calor transmitido pelos alimentos. Pode ser necessário manuseá-los com suportes.

Não cozinhe demasiado os alimentos.

Recipientes metálicos para alimentos e bebidas não são permitidos durante a cozedura no micro-ondas.

Se observar fumo, desligue ou desconecte o aparelho e mantenha a porta fechada para abafar quaisquer chamas.

Não utilize o interior do micro-ondas para armazenar alimentos. Não deixe produtos de papel, utensílios de cozinha ou alimentos dentro do micro-ondas quando o aparelho não estiver em uso.

O micro-ondas, nomeadamente as áreas de vedação, o seu interior ou outras partes devem ser limpos conforme indicado nas instruções de Limpeza e Manutenção.

Remova grampos e outros componentes metálicos de sacos de papel ou plástico antes de os colocar no micro-ondas.

Instale ou coloque o aparelho de acordo com as instruções no capítulo 'Instalação'.

Ovos (crus ou cozidos) com casca não devem ser aquecidos no micro-ondas, pois podem explodir, mesmo após o término do cozimento.

Este aparelho destina-se a lares e utilizações semelhantes, tais como:

- Áreas de cozinha de funcionários em lojas, escritórios e outros ambientes de trabalho;
- Casas de campo;
- Quartos de hóspedes em hotéis, motéis e outros ambientes residenciais;
- Ambientes do tipo quartos de hotel.

Não utilize ou armazene o aparelho ao ar livre.

Não utilize o aparelho perto de água, em ambientes húmidos (cave) ou perto de uma piscina.

A temperatura das superfícies acessíveis pode ser alta quando o aparelho estiver em funcionamento.

As superfícies podem estar quentes quando o aparelho estiver em funcionamento. Mantenha as crianças à distância.

Mantenha o cabo de alimentação afastado de superfícies quentes e não cubra os sistemas de ventilação do aparelho.

Não deixe o cabo pendurado sobre a borda de uma mesa ou balcão.

A falta de limpeza do micro-ondas pode levar à deterioração das suas superfícies, o que pode encurtar a vida útil do aparelho e possivelmente resultar em situações perigosas.

O conteúdo de biberões e frascos de alimentos deve ser mexido ou agitado e a temperatura verificada antes do consumo para evitar queimaduras.

O aquecimento de bebidas no micro-ondas pode resultar em fervura eruptiva retardada, por favor, tenha cuidado ao manusear o recipiente.

As crianças devem ser supervisionadas para garantir que não brincom com o aparelho.

O aparelho não se destina a ser operado por meio de um temporizador externo ou sistema de controlo remoto separado.

A limpeza a vapor não deve ser utilizada.

Durante o uso, o aparelho fica quente. Tenha muito cuidado para não tocar no elemento de aquecimento dentro do aparelho.

Utilize apenas a sonda de temperatura recomendada para este aparelho. (para micro-ondas equipados com sensor de temperatura).

O micro-ondas deve funcionar com a porta decorativa aberta (para micro-ondas com porta decorativa).

AVISO: Se a porta ou áreas de vedação estiverem danificadas, não utilize o aparelho. Mande repará-lo imediatamente num Serviço de Assistência Técnica Autorizada da Flama.

AVISO: Qualquer reparação que envolva a remoção da tampa externa, que protege contra a exposição à energia de micro-ondas, é perigosa e deve ser realizada apenas por um técnico qualificado num Serviço de Assistência Técnica Autorizada da Flama.

Desligue o micro-ondas e deixe-o arrefecer, se necessário, antes de realizar qualquer operação de Limpeza e Manutenção.

Não mergulhe o aparelho em água ou qualquer outro líquido. Deve ser limpo conforme indicado nas instruções de Limpeza e Manutenção.

Não remova a ficha da tomada puxando pelo cabo de alimentação.

É especialmente importante que a porta do micro-ondas feche corretamente e que os seus componentes estejam livres de anomalias, como: porta pendente, dobradiças e parafusos partidos ou soltos, fechos da porta defeituosos e superfícies de bloqueio, entre outros.

Não utilize o aparelho se não estiver a funcionar corretamente ou se estiver de alguma forma danificado. Qualquer intervenção além da limpeza deve ser realizada por um Serviço de Assistência Técnica Autorizada da FLAMA.

Não utilize o aparelho se o cabo de alimentação ou ficha estiverem danificados.

Não tente substituir o cabo de alimentação ou a ficha, pois esta é uma operação perigosa. Se o cabo de alimentação estiver danificado, deve ser substituído pelo fabricante, seu agente de assistência ou pessoas qualificadas de forma a evitar um perigo.

Aparelho Classe B do Grupo 2

Este produto é um aparelho do Grupo 2 no qual a energia de radiofrequência é intencionalmente gerada para o tratamento de material e é adequado para uso em estabelecimentos domésticos e em estabelecimentos diretamente ligados a uma rede de alimentação de baixa tensão que abastece edifícios utilizados para fins domésticos (Classe B).

Este produto cumpre as Diretivas de Compatibilidade Eletromagnética e de Baixa Tensão.

Este manual de instruções também está disponível no formato PDF em www.flama-home.com.

PRECAUÇÕES PARA EVITAR POSSÍVEL EXPOSIÇÃO A ENERGIA EXCESSIVA DE MICRO-ONDAS

Não tente operar o micro-ondas com a porta aberta, pois isso pode resultar em exposição nociva a energia de micro-ondas. É importante não quebrar ou alterar os dispositivos de bloqueio de segurança.

Não coloque qualquer objeto entre a porta do forno e a parte frontal, nem permita que resíduos de alimentos ou de detergente se acumulem nas superfícies isolantes. Mantenha a porta e as respectivas superfícies isolantes limpas, limpando-as após cada utilização, primeiro com um pano húmido e depois com um pano macio seco.

ADVERTÊNCIA: se a porta ou componentes da porta estão danificados, o micro-ondas não deve ser operado até ser reparado por um técnico competente.

Se o aparelho não é mantido em bom estado de limpeza, sua superfície pode se degradar e afetar a vida útil do aparelho, conduzindo a uma situação perigosa.

REDUZIR O RISCO DE FERIMENTOS EM PESSOAS

Perigo de choque elétrico

Touchar alguns dos componentes internos pode causar lesão grave pessoal ou morte. Não desmonte o aparelho.

ATENÇÃO

Instalação de terra - Perigo de Choque Elétrico

O uso inadequado da ligação de terra pode resultar em choque elétrico.

Não conecte a uma tomada até que o aparelho esteja devidamente instalado e aterrado.

Este aparelho deve ser aterrado. No caso de um curto-circuito elétrico, a ligação de terra reduz o risco de choque elétrico ao fornecer um fio de escape para a corrente elétrica.

Este aparelho está equipado com um cabo que possui um fio de terra com uma ficha com terra. A ficha deve ser conectada a uma tomada adequadamente instalada e aterrada.

Consulte um electricista ou técnico qualificado se as instruções de ligação de terra não forem completamente compreendidas ou se houver dúvida quanto à correta ligação de terra do aparelho. Se for necessário usar um cabo de extensão, use apenas um cabo de extensão de 3 fios.

1. É fornecido um cabo de alimentação curto para reduzir os riscos resultantes de ficar enroscado ou tropeçar num cabo mais longo.
2. Se um cabo longo ou cabo de extensão for usado:
 - 1) A classificação elétrica marcada do cabo ou extensão deve ser pelo menos tão grande quanto a classificação elétrica do aparelho.
 - 2) O cabo de extensão deve ser um cabo de 3 fios de ligação de terra.
 - 3) O cordão comprido deve ser colocado de forma que não caia sobre a bancada ou tampo

da mesa, onde possa ser puxado por crianças ou tropeçar involuntariamente.

LIMPEZA E MANUTENÇÃO

Antes de proceder à limpeza do aparelho, desligue-o e retire a ficha da tomada.

Mantenha o interior do micro-ondas limpo. Sempre que salpicos de alimentos ou líquido derramado adiram às paredes do micro-ondas, limpe com um pano húmido. Poderá usar um detergente suave quando o micro-ondas estiver a necessitar de limpeza.

Evite usar “sprays” ou agentes de limpeza agressivos, dado que poderão manchar, riscar ou embaciar a superfície da porta.

As superfícies exteriores devem ser limpas com um pano húmido. A fim de evitar danificar os componentes operativos no interior do micro-ondas, não deixe que água penetre para o interior das aberturas de ventilação.

Passe um pano húmido em ambos os lados da janela, a fim de retirar salpicos.

Não deixe que o painel de comandos fique molhado. Limpe-o com um pano macio e húmido. Sempre que limpar o painel de comandos, deixe a porta aberta, a fim de evitar que o micro-ondas comece a funcionar acidentalmente.

Se ocorrer a acumulação de vapor no interior ou perto da porta do micro-ondas, limpe com um pano macio. Isto poderá suceder quando o micro-ondas é posto a funcionar em condições muito húmidas. É normal.

Ocasionalmente torna-se necessário retirar o prato de vidro para limpeza. Lave-o em água quente com detergente ou numa máquina de lavar louça.

O suporte do prato rotativo e a base do micro-ondas devem ser limpos regularmente, a fim de evitar ruídos excessivos. Limpe-os com um detergente suave. O suporte do prato rotativo pode ser lavado em água com detergente suave ou numa máquina de lavar louça. Certifique-se que volta a colocar o suporte rotativo na posição correta.

O prato rotativo, a cesta air fryer e o tabuleiro de assar podem ser lavados em água com detergente suave ou numa máquina de lavar louça.

Elimine os odores do seu micro-ondas, misturando uma chávena de água com o sumo e a casca de um limão, num recipiente fundo, próprio para micro-ondas e submeta-o às micro-ondas durante 5 minutos. Limpe muito bem e seque com um pano macio.

Sempre que seja necessário substituir a lâmpada do micro-ondas, dirija-se a um Serviço de Assistência Técnica Autorizado Flama.

CUIDADO

Perigo de ferimento pessoal

É perigoso para qualquer pessoa que não seja uma pessoa competente realizar qualquer serviço ou operação de reparo que envolva a remoção de uma tampa que forneça proteção contra a exposição à energia de micro-ondas.

UTENSÍLIOS

Consulte as instruções em “Materiais que pode usar no micro-ondas ou materiais a serem evitados no micro-ondas.”

Pode haver certos utensílios não metálicos que não são seguros para usar no micro-ondas. Em caso de dúvida, teste o utensílio em questão seguindo o seguinte procedimento:

Teste de Utensílio:

Encha um recipiente seguro para micro-ondas com 1 chávena de água fria (250ml) juntamente com o utensílio em questão.

Ligue o aparelho na potência máxima por 1 minuto.

Após terminar o tempo, cuidadosamente sinta o utensílio. Se o utensílio estiver quente, não o use no micro-ondas.

ATENÇÃO - Não exceda o tempo de teste indicado.

Materiais que deve evitar no micro-ondas

Tabuleiro de alumínio	Pode causar arco elétrico. Transfira os alimentos para um prato adequado a micro-ondas.
Caixa de papel com pega metálica	Pode causar arco elétrico. Transfira os alimentos para um prato adequado a micro-ondas.
Utensílios metálicos ou com bordo metálico	O metal protege os alimentos contra a energia de micro-ondas. O rebordo metálico pode causar arco elétrico.
Atilhos metálicos	Podem causar arco elétrico e provocar fogo no micro-ondas.
Sacos de papel	Podem causar fogo no micro-ondas.
Espuma plástica Esferovite	Quando exposta a temperaturas elevadas, a espuma plástica/esferovite pode derreter e/ou contaminar os alimentos
Madeira	Quando utilizada no micro-ondas, a madeira seca e pode rachar ou fissurar.

Materiais que pode usar no micro-ondas

Loiça cerâmica	Apenas a adequada para micro-ondas. Cumpra as instruções do fabricante. Não utilize pratos estalados ou lascados.
Frascos de vidro	Remova sempre a tampa. Use apenas para aquecer o alimento até temperatura média. A maior parte destes frascos não é resistente ao calor e pode partir-se.
Loiça de vidro	Apenas loiça de vidro resistente ao calor. Certifique-se que não tem rebordo metálico. Não utilize pratos estalados ou lascados.
Sacos para cozedura	Cumpra as instruções do fabricante. Não feche com atilho metálico. Abra furos para permitir a saída de vapor.
Pratos e copos de papel	Use apenas para cozedura/aquecimento breve. Não deixe o micro-ondas sem vigilância durante a cozedura.
Toalhas de papel	Use para cobrir os alimentos para reaquecimento e absorção de gordura. Use com supervisão e apenas para cozedura breve.
Papel pergaminho	Use como cobertura para prevenir salpicos ou como invólucro para cozedura a vapor.
Plástico	Apenas o adequado para micro-ondas. Cumpra as instruções do fabricante. Deve apresentar a indicação “Adequado para Micro-ondas”. Alguns recipientes de plástico amolecem à medida que os alimentos no seu interior aquecem. Os “sacos de ebulição” e os sacos de plástico fechados devem ser furados, perfurados ou ventilados, conforme indicado na embalagem.
Película aderente	Apenas a adequada para micro-ondas. Use para cobrir alimentos durante a cozedura e reter a humidade. Não permita que a película aderente toque nos alimentos.
Termómetros	Apenas os adequados para micro-ondas (termómetros para carne e doces).
Papel vegetal	Use como cobertura para prevenir salpicos e reter a humidade.

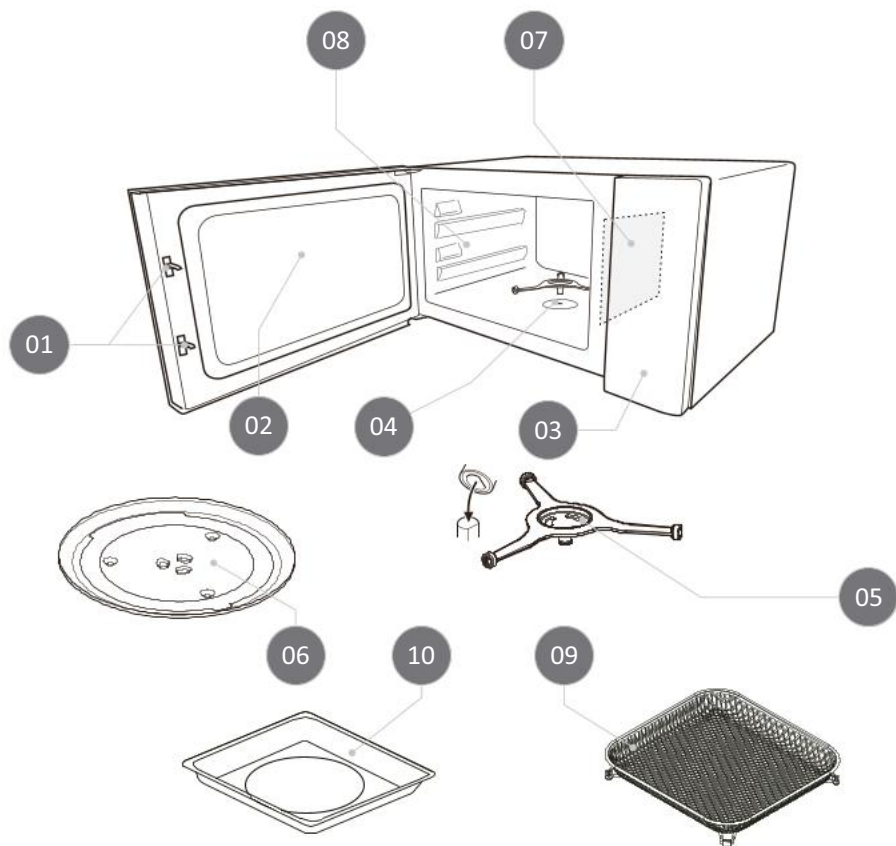

DESCRIÇÃO

1. Fecho da porta com sistema de segurança
2. Janela de visualização
3. Painel de comandos
4. Acionador do prato rotativo
5. Suporte do prato rotativo
6. Prato rotativo
7. Placa de mica
8. Guias do tabuleiro

ACESSÓRIOS:

9. Cesta air fryer
10. Tabuleiro assar

ATENÇÃO - Os acessórios cesta air fryer e tabuleiro não podem ser usados nos modos MICROWAVE ou COMBI.

INSTALAÇÃO

Remova todo o material e acessórios de embalagem. Inspeção o micro-ondas quanto a danos, como amolgadelas ou a porta partida. Não utilize o micro-ondas se este estiver danificado.

Remova quaisquer películas protetoras existentes na superfície e cavidade do micro-ondas. Não remova a placa de mica (07), que está fixa na cavidade do micro-ondas para proteger o magnetrão.

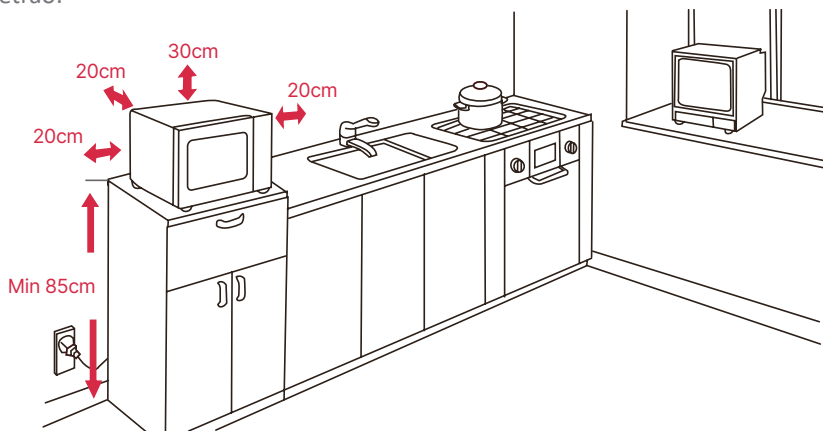

Selecione uma superfície nivelada que proporcione espaço suficiente para as aberturas de ventilação de entrada e/ou saída.

A altura mínima de instalação é 85 cm.

A superfície traseira do aparelho deve ficar virada contra a parede.

Deixe uma folga mínima de 30 cm acima do micro-ondas, sendo necessária uma folga mínima de 20 cm entre o micro-ondas e quaisquer paredes adjacentes.

Não remova as pernas da base do micro-ondas.

Bloquear as aberturas de entrada e/ou saída pode danificar o micro-ondas.

Coloque o micro-ondas o mais afastado possível de rádios e televisões. O funcionamento do micro-ondas pode causar interferência na recepção de rádios ou televisões.

Ligue a ficha do micro-ondas a uma tomada normal. Certifique-se de que a tensão e a frequência são as mesmas que aquelas que estão indicadas no rótulo da classificação.



AVISO: Não instale o micro-ondas sobre placas de fogões ou outros aparelhos que produzam calor. Se for instalado próximo de ou sobre uma fonte de calor, o micro-ondas pode danificar-se, anulando a garantia.

A superfície acessível pode aquecer durante a operação.

Limpar a cavidade e colocar o prato rotativo no lugar

Certifique-se de que toda a embalagem e fita de envio tenham sido removidas.

Antes de usar o aparelho para preparar alimentos pela primeira vez, será necessário colocar o prato rotativo no lugar corretamente.

Deve limpar a cavidade e todos os acessórios.

Prato rotativo

O prato rotativo deve sempre ser utilizado ao cozinhar.

Todos os alimentos e recipientes de alimentos deverão sempre ser colocados no prato rotativo para cozinhar.

O suporte do prato deve sempre ser colocado antes do prato rotativo.

Nunca coloque o prato rotativo virado ao contrário. O prato rotativo tem uma cavidade onde deve encaixar o acionador do prato rotativo.

O prato rotativo nunca deve ficar preso, nunca deve ser impedido de rodar.

- Se o prato rotativo, o suporte do prato ou o acionador do prato, estiverem de alguma forma danificados, não funcione com o aparelho, contacte imediatamente num Serviço de Assistência Técnica Autorizado Flama.

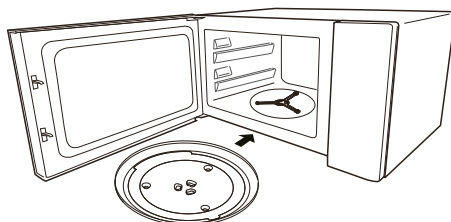
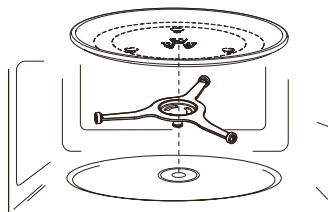

ACESSÓRIOS

Utilização do prato e acessórios conforme modo de funcionamento

ACESSÓRIO	MODO DE FUNCIONAMENTO			
	MICROWAVE	AIR FRY	COMBI	OVEN
Prato rotativo	SIM	NÃO	SIM	NÃO
Cesta air fryer (09)	NÃO	SIM	NÃO	SIM
Tabuleiro assar (10)	NÃO	SIM	NÃO	SIM

NOTA - O prato deve permanecer colocado em todos os modos de funcionamento, mesmo que o modo de funcionamento que vá utilizar não permita o uso do prato rotativo.

Nos modos AIR FRY e OVEN, o prato rotativo não roda.

Cesta Air fryer (09)

Deve usar a Cesta air fryer (sempre em cima do tabuleiro assar, posicionando o tabuleiro assar nas guias da cavidade do micro-ondas (A e B).

Para a maioria dos alimentos (exceto pizza), use a Cesta air fryer no tabuleiro assar e deslize o tabuleiro assar na guia superior (A).

Para pizza, frango ou alimentos maiores, use a Cesta air fryer no tabuleiro assar e deslize o tabuleiro na guia inferior (B).

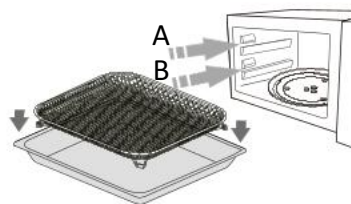

Tabuleiro assar (10)

Utilize sempre o tabuleiro assar posicionando-o nas guias da cavidade do micro-ondas(A e B).

Coloque o tabuleiro assar na guia superior (A) para preparações menores, promovendo um dourado ideal e uma cozedura mais rápida.

Coloque o tabuleiro assar na guia inferior (B) para alimentos maiores, garantindo uma cozedura uniforme.

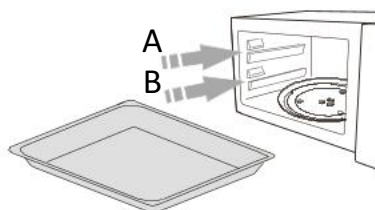

PRINCÍPIOS PARA COZINHAR COM MICRO-ONDAS AIR FRYER OVEN

Disposição dos alimentos

Coloque os alimentos cuidadosamente no prato, cesta ou tabuleiro assar (10), com as partes mais espessas voltadas para o exterior.

Tempo de cozedura

Esteja atento ao tempo de cozedura. Inicialmente, cozinhe pelo período mais curto recomendado e ajuste conforme necessário. Alimentos excessivamente cozinhados podem fumar ou queimar.

Virar os alimentos

Vire os alimentos pelo menos uma vez durante o cozinhado para acelerar o processo, especialmente carnes como frango ou hambúrgueres. Peças maiores, como assados, devem ser viradas pelo menos uma vez.

Reorganização dos alimentos

Reorganize os alimentos, como almôndegas, a meio do tempo de cozinhado, movendo-os de cima para baixo ou do centro do prato para as extremidades.

ATENÇÃO

Importante: Nunca utilize recipientes de plástico no modo AIR FRY. Pode usar metal, cerâmica, vidro e silicone, apropriados para altas temperaturas.

PAINEL DE CONTROLO



MICROWAVE (micro-ondas)

Utilize o modo micro-ondas para cozinhar ou aquecer de forma rápida e prática.

Pressione para seleccionar o nível de potência.

AIR FRY

O modo AIR FRY cozinha os alimentos utilizando circulação de ar quente, garantindo uma textura deliciosa e crocante, com pouco ou nenhum óleo.

Pressione para programar em modo manual a temperatura e o tempo.

COMBI

O modo COMBI (micro-ondas + grill) permite cozinhar alimentos de forma rápida e eficiente, garantindo um interior macio e um exterior dourado e crocante.

Pressione para programar o tempo.

OVEN

O modo OVEN (forno de convecção) distribui o calor de forma uniforme, proporcionando assados perfeitamente dourados e cozinhados de forma homogénea.

Pressione para programar em modo manual a temperatura e o tempo.

AIR FRY PRESETS

Um conjunto de programas predefinidos para facilitar o uso em modo Air fryer. Pressione para aceder aos programas predefinidos de Air Fry.

POPCORN

A tecla POPCORN dispõe de 2 programas predefinidos para sacos de pipocas para micro-ondas, de 50g e 100g, garantindo deliciosas pipocas.

Pressione para seleccionar o programa adequado ao saco de pipocas para micro-ondas.

DEFROST

Pressione para aceder ao modo de descongelação.

CLOCK/TIME

Pressione para ajustar o relógio ou temporizador.

KEEP WARM

Pressione para ativar a função de manter quente

START/+30SEG - Botão de controlo

Gire o botão para selecionar o Menu Automático em modo de espera ou para ajustar a temperatura e tempo. Pressione uma vez para confirmar a definição ou iniciar a cozedura.

LOCK | ON/OFF

Pressione e segure durante 3 segundos para bloquear o painel de controlo, mais 3 segundos para desbloquear ou pressione uma vez para silenciar o sinal sonoro, pressione novamente para ativar o sinal sonoro

PAUSE/CANCEL & ECO

Pressione para pausar/cancelar a cozedura ou pressione para desligar o display.

DISPLAY

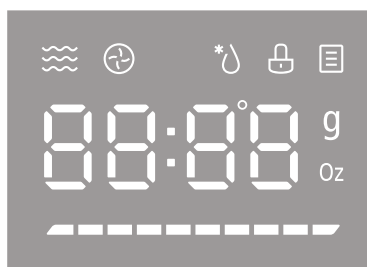

- Indicador de funcionamento MICRO-ONDAS.
- Indicador de funcionamento AIR FRY e OVEN.
- Indicador de funcionamento DEFROST.
- Indicador de bloqueio das teclas.
- Indicador de AUTO MENU e AIR FRY PRESETS.
- Indicador de temperatura. Cada traço representa 10°C , de 140°C a 230°C. A temperatura selecionada pisca, e os traços anteriores acendem progressivamente à medida que a temperatura é atingida.

FUNCIONAMENTO

Configuração do relógio

Ao ligar o micro-ondas à corrente, o display apresenta “0:00 ” e é emitido um sinal sonoro. Pressione a tecla CLOCK/TIMER. O campo das horas pisca.

Rode o botão TIME/MENU para ajustar as horas. O valor deve situar-se entre 0 e 23.

Pressione a tecla CLOCK/TIMER. O campo dos minutos pisca.

Rode o botão TIME/MENU para ajustar os minutos. O valor deve situar-se entre 0 e 59.

Pressione a tecla CLOCK/TIMER para concluir a configuração. “:” pisca e é apresentada a hora.

Nota: Caso, aquando da ligação elétrica, o relógio não tiver sido configurado, o mesmo não funcionará.

Durante o processo de acerto do relógio, se não pressionar a tecla CLOCK/TIMER para confirmar em 1 minuto, o aparelho retomará automaticamente o estado anterior.

Função temporizador

Pressione a tecla CLOCK/TIMER 2 vezes para selecionar a função de relógio. O campo das horas pisca.

Rode o botão TIME/MENU para ajustar o tempo necessário. O valor máximo é de 95 minutos.

Pressione a tecla START +30 seg. O campo dos minutos pisca.

Quando o tempo selecionado for atingido, o indicador do relógio apagará. O aviso sonoro soará 5 vezes.

Se o relógio tiver sido ajustado (sistema de 24 horas), o ecrã exibirá a hora atual.

Nota: A Função Temporizador é independente da configuração do relógio.

Início rápido

Pressione o botão START +30s para iniciar a cozedura com potência máxima; cada vez que pressiona, aumenta 30 segundos ao tempo de cozedura, até 95 minutos.

No modo de cozedura em micro-ondas ou de descongelação por tempo, de cada vez que premir START +30s, o tempo de cozedura aumenta 30 segundos.

No modo de espera, rode Botão TIME/MENU para a esquerda para definir o tempo de cozedura com potência máxima. Depois, pressione START +30s para iniciar a cozedura.

NOTA - No final da cozedura, se a temperatura da cavidade estiver demasiado alta, a luz do forno e o ventilador de arrefecimento continuarão a funcionar, e o ecrã exibirá “COOL”.

O aparelho retornará ao estado de espera quando pressionar PAUSE/CANCEL/ECO ou

quando a temperatura estiver abaixo dos 140°C.

MODO MICROWAVE (Micro-ondas)

ATENÇÃO - Os acessórios Cesta air fryer (09) e Tabuleiro assar (10) não podem ser usados nos modos Micro-ondas ou Combi.

Pressione a tecla MICROWAVE conforme a potência desejada. No ecrã aparecerá a potência.

Nível	10	9	8	7	6	5	4	3	2	1	0
Potência	100%	90%	80%	70%	60%	50%	40%	30%	20%	10%	0%
Display	P100	P90	P80	P70	P60	P50	P40	P30	P20	P10	P0

Pressione a tecla START +30 seg.

Rode o botão TIME/MENU para ajustar o tempo. O tempo máximo de cozedura é de 95 minutos.

Depois, pressione START +30 seg. para iniciar a cozedura.

MODO AIR FRY

Acessórios a usar - Cesta air fryer (09) e tabuleiro assar (10)

Modo Air fry com Pré-aquecimento

No modo de espera, pressione Air Fry. O display exibirá 140°C.

Rode o botão multifunções ou pressione Air Fry para definir a temperatura desejada.

Pressione o botão START+30s para confirmar a temperatura.

Pressione novamente o botão START +30s para iniciar o pré-aquecimento.

Quando o pré-aquecimento terminar, coloque a comida no aparelho e feche a porta.

Rode o botão multifunções para definir o tempo de cozedura.

Pressione botão START +30s para iniciar a cozedura.

Nota: Quando o tempo de cozedura terminar, o alarme soará cinco vezes e o aparelho voltará ao modo de espera. Exibirá a hora atual se o relógio tiver sido previamente configurado.

Modo Air fry sem Pré-aquecimento

No modo de espera, pressione Air Fry. O display exibirá 140°C.

Rode o botão multifunções ou pressione Air Fry para definir a temperatura.

Pressione botão START +30s para confirmar.

Rode o botão multifunções para definir o tempo de cozedura.

Pressione o botão START +30s para iniciar a cozedura.

Nota: Quando o tempo de cozedura terminar, o alarme soará cinco vezes e o aparelho voltará ao modo de espera. Exibirá a hora atual se o relógio tiver sido previamente configurado.

AIR FRY- Tabela orientativa de temperaturas e tempos de cozedura

ALIMENTOS	PESO (gr)	TEMPERATURA	TEMPO (MINS)	NOTAS
Bife de frango	300 gr	230°C	8 mins	Virar a meio da confeção
Bife de vaca	400 gr	230°C	8 mins	Virar a meio da confeção
Nuggets	500 gr	200°C	18 mins	
Peixe	400 gr	200°C	15 mins	
Vegetais	400 gr	200°C	13 mins	
Batatas	500 gr	200°C	17 mins	Agitar a meio da confeção

COMBI (Micro-ondas + grill)

ATENÇÃO - Os acessórios cesta air fryer (09) e Tabuleiro assar (10) não podem ser usados nos modos Micro-ondas ou Combi.

Pressione a tecla COMBI. O display exibirá "C-1".

DISPLAY	MICRO	GRILL
C-1	55%	45%

Rode o botão TIME/MENU para ajustar o tempo. O tempo máximo de cozedura é de 95 minutos.

Pressione o botão START +30s para iniciar a cozedura.

MODO OVEN (Forno de convecção)

Acessórios a usar - Cesta air fryer (09) e tabuleiro assar (10)

Modo Oven com Pré-aquecimento

No modo de espera, pressione OVEN. O display exibirá 140°C.

Rode o botão multifunções ou pressione OVEN para definir a temperatura desejada.

Pressione o botão START+30s para confirmar a temperatura.

Pressione novamente o botão START +30s para iniciar o pré-aquecimento.

Quando o pré-aquecimento terminar, coloque a comida no aparelho e feche a porta.

Rode o botão multifunções para definir o tempo de cozedura.

Pressione botão START +30s para iniciar a cozedura.

Nota: Quando o tempo de cozedura terminar, o alarme soará cinco vezes e o aparelho voltará ao modo de espera. Exibirá a hora atual se o relógio tiver sido previamente configurado.

Modo Oven sem Pré-aquecimento

No modo de espera, pressione OVEN. O display exibirá 140°C.

Rode o botão multifunções ou pressione OVEN para definir a temperatura.

Pressione botão START +30s para confirmar.

Rode o botão multifunções para definir o tempo de cozedura.

Pressione o botão START +30s para iniciar a cozedura.

Nota: Quando o tempo de cozedura terminar, o alarme soará cinco vezes e o aparelho voltará ao modo de espera. Exibirá a hora atual se o relógio tiver sido previamente configurado.

OVEN - Tabela orientativa de temperaturas e tempos de cozedura

ALIMENTOS	PESO (gr)	TEMPERATURA	TEMPO (MINS)
Aves	600gr	220°C	50 mins
Peixe	2x300gr	230°C	18 mins
Carne	400gr	230°C	35 mins
Batatas	500gr	230°C	20 mins
Bolo laranja	-	160°C	35 mins

MODO AIR FRY PRESETS (Programas Air fryer predefinidos)

No modo de espera, pressione Air Fry Presets. O display exibirá "AF01".

Pressione Air Fry Presets repetidamente ou rode o botão multifunções para escolher o menu. Estão disponíveis os programas de AF01 a AF14, conforme tabela abaixo.

Pressione o botão START +30s para iniciar a cozedura.

AIR FRY PRESETS - Tabela orientativa dos programas predefinidos

DISPLAY	ALIMENTOS	PESO (gr)	TEMPO (mins)
AF 01	Batatas fritas congeladas	450gr	17 mins
AF 02	Peixe e batatas fritas	400gr	15 mins
AF 03	Croquetes congelados	400gr	8:30 mins
AF 04	Calamares congelados	400gr	13 mins
AF 05	Anéis de cebola congelados	350gr	12 mins
AF 06	Nuggets congelados	500gr	18 mins
AF 07	Escalopes	450gr	20 mins
AF 08	Marisco	200gr	11 mins
AF 09	Vegetais	300gr	9 mins
AF 10	Rolos primavera	400gr	14 mins
AF 11	Camarão panado congelado	240gr	11 mins
AF 12	Batatas congeladas às rodelas	400gr	17 mins
AF 13	Asas de frango	550gr	15 mins
AF 14	Filetes de Peixe	500gr	13 mins

POPCORN – Função Pipocas

No modo de espera, pressione a tecla POPCORN.

Pressione novamente a tecla ou rode o botão multifunções para selecionar o peso, 50 gr ou 100 gr.

Pressione o botão START +30s para iniciar.

Tabela de tempo

Programa predefinido	PESO (gr)	Tempo (mins)
Pipocas	50 gr	1:30 mins
	100 gr	2:30 mins

Nota - use utensílios próprios com tampa, não ultrapasse a quantidade indicada e fique atento ao som das pipocas para evitar queimar ou transbordar.

DEFROST - função descongelação

Descongelação por peso

Pressione o botão DEFROST. O ecrã apresentará “dEF1”.

Pressione o botão START +30s para confirmar.

Rode o botão TIME/MENU para selecionar o peso dos alimentos, entre 100g e 2000 g.

Pressione o botão START +30s para iniciar a descongelação.

Nota: Um aviso soará lembrar de virar a comida durante a descongelação. Se não houver intervenção, o aparelho continuará a funcionar.

Descongelação por tempo

Pressione o botão DEFROST duas vezes. O ecrã apresentará “dEF2”.

Pressione o botão START +30s para confirmar.

Rode o botão TIME/MENU para selecionar o tempo de descongelação. O tempo máximo é de 95 minutos.

Pressione o botão START +30s para iniciar a descongelação.

Nota: Um aviso soará lembrar de virar a comida durante a descongelação. Se não houver intervenção, o aparelho continuará a funcionar.

KEEP WARM – função manter quente

No modo de espera, pressione KEEP WARM. O display exibirá 140°C.

Rode o botão multifunções para definir o tempo.

Pressione o botão START +30s para iniciar.

AUTO MENU - Modo automático

(consultar a tabela de programas)

Rode o botão multifunções para aceder ao menu; o display exhibe A01.

Continue a rodar o botão multifunções para seleccionar um programa, de A01 e A09.

Pressione o botão START +30s para confirmar.

Rode o botão multifunções para seleccionar o peso predefinido, conforme a tabela de programas.

Pressione o botão START +30s para iniciar.

Tabela de programas (AUTO MENU)

Certifique-se de usar utensílios adequados para micro-ondas ao cozinhar alimentos.

DISPLAY	ALIMENTOS	PESO	TEMPO (mins)	MODO
A01	Reaquecer	150 gr 250 gr 350 gr 450 gr 600 gr	1:30 2:30 3:30 4:30 6mins	Micro-ondas
A02	Batatas	1 (230 gr) 2 (450 gr) 3 (700 gr)	5:20 8:30 11:30	Micro-ondas
A03	Carne	150 gr 300 gr 450 gr 600 gr	3mins 4:40 6:30 8:30	Micro-ondas
A04	Vegetais	150 gr 350 gr 500 gr	3mins 4:30 6mins	Micro-ondas
A05	Pasta	50 gr (450ml água fria) 100 gr (800ml água fria) 150 gr (1200ml água fria)	18mins 20mins 22mins	Micro-ondas
A06	Peixe	150 gr 250 gr 350 gr 450 gr 650 gr	3:10 4:40 5:40 7mins 9:40	Micro-ondas

DISPLAY	ALIMENTOS	PESO	TEMPO (mins)	MODO
A07	Sopa	200 ml 400 ml 600 ml	2:10 4mins 5:40	Micro-ondas
A08	Pizza	200 gr 300 gr 400 gr	8mins 9mins 11mins	Air fry
A09	Aves	500g 750g 1000g 1200g	40mins 45mins 50mins 55mins	Air fry

LOCK / ON/OFF

Função de bloqueio para crianças

Bloquear:

Mantenha pressionado o botão LOCK / ON/OFF durante 3 segundos. Ouvir-se-á um longo sinal sonoro que confirma a ativação do bloqueio para crianças.

Desbloquear:

No estado bloqueado, mantenha pressionado o botão LOCK / ON/OFF durante 3 segundos. Ouvir-se-á um longo sinal sonoro que confirma o desbloqueio.

Modo silêncio

Ativar:

Pressione a tecla LOCK / ON/OFF. Ouvir-se-á um sinal sonoro e o ecrã exibirá "off".

Desativar:

Pressione a tecla LOCK / ON/OFF. Ouvir-se-á um sinal sonoro e o ecrã exibirá "on".

MODO ECO

Ativar:

Pressione a tecla PAUSE CANCEL ECO. Ouvir-se-á um sinal sonoro e o ecrã desliga-se.

Desativar:

No modo ECO, prima qualquer tecla, abra a porta ou rode o botão

ATENÇÃO

O micro-ondas foi iniciado acidentalmente sem comida dentro.	É muito perigoso utilizar o aparelho sem comida no interior.
O micro-ondas interfere com a recepção da televisão.	A recepção de rádio ou de televisão pode sofrer interferência quando o micro-ondas está a funcionar. É semelhante à interferência de pequenos aparelhos elétricos, como batedeiras, aspiradores e ventoinhas. É normal.
Luz do micro-ondas fraca.	Ao cozinhar em micro-ondas com baixa potência, a luz do micro-ondas pode ficar fraca. É normal.
Acumulação de vapor na porta, sai ar quente das aberturas de ventilação.	Ao cozinhar, é possível que saia vapor da comida. A maior parte sai pelas aberturas de ventilação. No entanto, é possível que algum vapor se acumule em locais frios, como a porta do micro-ondas. É normal.

RESOLUÇÃO DE PROBLEMAS

Problema	Causa	Solução
Não é possível ligar o micro-ondas.	O cabo de alimentação não está bem ligado.	Retire a ficha da tomada. Volte a ligar a ficha 10 segundos depois.
	Fusível fundido ou o disjuntor disparou.	Substitua o fusível ou reinicie o disjuntor (reparado por um profissional da nossa empresa).
	Problemas com a tomada.	Teste a ficha com outros aparelhos elétricos.
O micro-ondas não aquece.	A porta não ficou bem fechada.	Feche bem a porta.
O prato rotativo de vidro faz ruído quando o micro-ondas funciona.	O apoio de rolamento e a base do micro-ondas estão sujos.	Consulte o capítulo Limpeza e Manutenção .

ANOMALIAS E REPARAÇÃO

Em caso de avaria, leve o aparelho a um Serviço de Assistência Técnica autorizado. Não tente desmontar ou reparar o aparelho, já que tal poderá acarretar perigos.

PROTEÇÃO DO AMBIENTE



Este símbolo indica a recolha separada de equipamentos elétricos e eletrónicos.

O objetivo prioritário da recolha separada destes resíduos é reduzir a quantidade a eliminar, promover a reutilização, a reciclagem e outras formas de valorização, de forma a reduzir os seus efeitos negativos sobre o ambiente.

Quando fora de uso este aparelho não deverá ser descartado junto com os restantes resíduos urbanos não indiferenciados.

O utilizador é responsável por proceder à sua entrega gratuita nas instalações de recolha seletiva existentes para o efeito.

A retoma dos equipamentos fora de uso poderá igualmente ser efetuada pelos pontos de venda, na compra de um equipamento novo que seja equivalente e que desempenhe as mesmas funções.

Para obter informações mais detalhadas sobre os locais de recolha deverá dirigir-se à sua Câmara Municipal ou a um ponto de venda destes equipamentos.

INSTRUCCIONES IMPORTANTES DE SEGURIDAD

Por favor, lea atentamente estas instrucciones antes de utilizar el aparato por primera vez y consérvelas para futuras consultas. FLAMA no se responsabiliza de cualquier uso que no se ajuste a estas instrucciones.

Para reducir el riesgo de incendio, choque eléctrico o lesiones personales por exposición excesiva a la energía de microondas, siga las siguientes precauciones básicas al utilizar el aparato:

No caliente líquidos ni otros alimentos en recipientes cerrados, ya que pueden explotar.

El horno microondas está diseñado para calentar alimentos y bebidas. No lo utilice para secar alimentos o ropa, ni para calentar almohadillas térmicas, zapatillas, esponjas, paños húmedos o similares, ya que pueden provocar riesgo de lesiones, ignición o incendio.

Verifique que la tensión de su instalación eléctrica coincide con la indicada en la placa de características del aparato.

Asegúrese de que el interruptor automático al que se conectará el aparato es de al menos 6A.

El microondas está diseñado para ser utilizado de manera independiente, NO empotrado ni dentro de un armario.

Coloque el aparato sobre una superficie nivelada y con espacio suficiente para la entrada y salida de aire. La altura mínima de instalación es de 85 cm.

Para garantizar una ventilación adecuada, mantenga un espacio libre de al menos:

- 30 cm por encima del aparato;
- 20 cm detrás del aparato;
- 20 cm a los lados del aparato.

La parte trasera del aparato debe colocarse contra una pared.

Este aparato está diseñado para uso doméstico en interiores. Se puede utilizar para calentar, cocinar o descongelar alimentos, pero no para usos industriales.

Este aparato puede ser utilizado por niños mayores de 8 años y por personas con capacidades físicas, sensoriales o mentales reducidas, o con falta de experiencia y conocimiento, siempre que hayan sido supervisadas o instruidas sobre el uso seguro del aparato y comprendan los riesgos involucrados.

Los niños no deben jugar con el aparato.

La limpieza y el mantenimiento no deben ser realizados por niños a menos que tengan más de 8 años y estén bajo supervisión.

Mantenga el aparato y su cable fuera del alcance de niños menores de 8 años.

No utilice el microondas estando vacío, ya que podría dañar el aparato.

Utilice solo utensilios adecuados para microondas. Para comprobar su idoneidad, coloque el utensilio vacío junto con un vaso de agua en el microondas y seleccione la potencia máxima durante 60 segundos. Si el utensilio se calienta demasiado, no debe utilizarse.

Limpie el aparato con regularidad y elimine cualquier residuo de alimentos.

Siga cuidadosamente las 'Precauciones para Evitar una Posible Exposición Excesiva a la Energía de Microondas'.

Al calentar alimentos en envases de plástico o papel, vigile el aparato debido al riesgo de ignición.

Perfore los alimentos con piel gruesa (como patatas, calabazas enteras, manzanas, castañas) antes de cocinarlos.

No fría alimentos en el microondas. El aceite puede dañar los componentes del aparato y provocar quemaduras al usuario.

Los recipientes pueden calentarse debido al calor transmitido por los alimentos. Use guantes de cocina para manipularlos.

No sobrecueza los alimentos.

No use recipientes metálicos para alimentos ni bebidas en el microondas.

Si observa humo, apague o desconecte el aparato y mantenga la puerta cerrada para sofocar posibles llamas.

No utilice el interior del microondas para almacenar alimentos ni

deje productos de papel, utensilios o alimentos dentro cuando el aparato no esté en uso.

Limpie el microondas según las instrucciones de Mantenimiento y Limpieza.

Retire grapas u otros elementos metálicos de bolsas de papel o plástico antes de colocarlas en el microondas.

Instale o coloque el aparato según las instrucciones del capítulo 'Instalación'.

No caliente huevos (crudos o cocidos) con cáscara en el microondas, ya que pueden explotar incluso después de la cocción.

Este aparato está diseñado para entornos domésticos y similares, tales como:

- Zonas de cocina en tiendas, oficinas y otros entornos laborales;
- Casas de campo;
- Habitaciones de hoteles, moteles y otros entornos residenciales;
- Ambientes tipo hotel.

No utilice ni almacene el aparato en exteriores.

No lo use cerca del agua, en ambientes húmedos (sótanos) o cerca de piscinas.

Las superficies accesibles pueden estar calientes durante el uso.

Mantenga a los niños alejados del aparato cuando esté en funcionamiento.

Mantenga el cable de alimentación alejado de superficies calientes y no cubra los sistemas de ventilación.

No deje el cable colgando sobre el borde de una mesa o encimera.

La falta de limpieza del microondas puede provocar el deterioro de sus superficies, acortando su vida útil y generando situaciones peligrosas.

Agite o remueva el contenido de biberones y frascos de alimentos y verifique su temperatura antes de consumirlos para evitar quemaduras.

El calentamiento de bebidas en el microondas puede provocar

ebullición retardada. Tenga cuidado al manipular el recipiente.
No opere el aparato mediante un temporizador externo o un sistema de control remoto.

No utilice limpieza a vapor.

Durante el uso, el aparato se calienta. No toque el elemento calefactor del interior.

Use solo la sonda de temperatura recomendada para este aparato.

Si la puerta o sus sellos están dañados, no use el aparato. Contacte con un Servicio Técnico Autorizado de Flama.

No intente reparar el aparato. Cualquier reparación debe ser realizada por un técnico autorizado.

Este producto cumple con las Directivas de Compatibilidad Electromagnética y Baja Tensión.

Este manual de instrucciones también está disponible en formato PDF en www.flama-home.com.

PRECAUCIONES PARA EVITAR UNA POSIBLE EXPOSICIÓN EXCESIVA A LA ENERGÍA DE MICROONDAS

No intente operar el microondas con la puerta abierta, ya que esto puede provocar una exposición perjudicial a la energía de microondas. Es importante no romper ni alterar los dispositivos de bloqueo de seguridad.

No coloque ningún objeto entre la puerta del horno y la parte frontal, ni permita que residuos de alimentos o detergente se acumulen en las superficies aislantes. Mantenga la puerta y las superficies aislantes limpias, limpiándolas después de cada uso, primero con un paño húmedo y luego con un paño seco y suave.

ADVERTENCIA: Si la puerta o los componentes de la puerta están dañados, el microondas no debe ser operado hasta que sea reparado por un técnico competente.

Si el aparato no se mantiene en buen estado de limpieza, su superficie puede degradarse y afectar su vida útil, lo que podría derivar en una situación peligrosa.

REDUCCIÓN DEL RIESGO DE LESIONES PERSONALES

Peligro de descarga eléctrica

El contacto con algunos componentes internos puede causar lesiones graves o la muerte. No desmonte el aparato.

ATENCIÓN

Instalación de toma de tierra - Peligro de descarga eléctrica

El uso inadecuado de la conexión a tierra puede provocar una descarga eléctrica.

No conecte a una toma de corriente hasta que el aparato esté correctamente instalado y conectado a tierra.

Este aparato debe estar conectado a tierra. En caso de un cortocircuito eléctrico, la conexión a tierra reduce el riesgo de descarga eléctrica proporcionando una vía de escape para la corriente eléctrica.

Este aparato está equipado con un cable que contiene un conductor de toma de tierra y una clavija con toma de tierra. La clavija debe conectarse a una toma de corriente adecuadamente instalada y con conexión a tierra.

Consulte con un electricista o técnico calificado si las instrucciones de conexión a tierra no son completamente comprendidas o si hay dudas sobre la correcta conexión a tierra del aparato. Si es necesario usar un cable de extensión, utilice solo un cable de extensión de 3 conductores.

1. Se proporciona un cable de alimentación corto para reducir el riesgo de enredos o tropiezos con un cable más largo.
2. Si se utiliza un cable largo o un cable de extensión:
 - 1) La capacidad eléctrica marcada en el cable o la extensión debe ser al menos igual a la capacidad eléctrica del aparato.

-
- 2) El cable de extensión debe ser un cable de 3 conductores con conexión a tierra.
 - 3) El cable largo debe colocarse de manera que no cuelgue sobre la encimera o mesa, donde pueda ser jalado por niños o provocar tropiezos accidentales.

LIMPIEZA Y MANTENIMIENTO

Antes de proceder a la limpieza del aparato, apáguelo y desenchúfelo de la toma de corriente.

Mantenga el interior del microondas limpio. Siempre que haya salpicaduras de alimentos o líquidos adheridos a las paredes del microondas, límpielos con un paño húmedo. Puede utilizar un detergente suave cuando el microondas requiera limpieza.

Evite el uso de aerosoles o productos de limpieza agresivos, ya que pueden manchar, rayar o empañar la superficie de la puerta.

Las superficies exteriores deben limpiarse con un paño húmedo. Para evitar dañar los componentes internos del microondas, no permita que el agua entre en las aberturas de ventilación.

Pase un paño húmedo por ambos lados de la ventana para eliminar salpicaduras.

No permita que el panel de control se moje. Límpielo con un paño suave y húmedo. Siempre que limpie el panel de control, deje la puerta abierta para evitar el funcionamiento accidental del microondas.

Si se produce acumulación de vapor dentro o cerca de la puerta del microondas, límpielo con un paño suave. Esto puede ocurrir cuando el microondas se utiliza en condiciones de alta humedad. Es normal.

Ocasionalmente, es necesario retirar el plato de vidrio para su limpieza. Lávelo con agua caliente y detergente o en un lavavajillas.

El soporte del plato giratorio y la base del microondas deben limpiarse regularmente para evitar ruidos excesivos. Límpielos con un detergente suave. El soporte del plato giratorio puede lavarse con detergente suave o en un lavavajillas. Asegúrese de volver a colocar el soporte giratorio en la posición correcta.

El plato giratorio, la cesta para air fryer y la bandeja para hornear pueden lavarse con agua y detergente suave o en el lavavajillas.

Elimine los olores de su microondas mezclando una taza de agua con el jugo y la cáscara de un limón en un recipiente apto para microondas y calentándolo durante 5 minutos. Limpie bien y seque con un paño suave.

Siempre que sea necesario sustituir la lámpara del microondas, diríjase a un Servicio Técnico Autorizado de Flama.

CUIDADO

Peligro de lesiones personales

Es peligroso que cualquier persona que no sea competente realice servicios o reparaciones que impliquen la extracción de una cubierta que proporcione protección contra la

exposición a la energía de microondas.

UTENSILIOS

Consulte las instrucciones en “Materiales aptos para microondas o materiales a evitar en microondas”.

Existen ciertos utensilios no metálicos que no son seguros para su uso en microondas. En caso de duda, pruebe el utensilio siguiendo el siguiente procedimiento:

whatsLlene un recipiente apto para microondas con 1 taza de agua fría (250 ml) junto con el utensilio en cuestión.

Encienda el aparato a máxima potencia durante 1 minuto.

Después de que finalice el tiempo, toque con cuidado el utensilio. Si el utensilio está caliente, no lo use en el microondas.

ATENCIÓN - No exceda el tiempo de prueba indicado.

Materiales que deben evitar en el horno microondas

Bandeja de aluminio	Puede provocar un arco eléctrico. Transfiera la comida a un plato apto para microondas.
Caja de papel con asa de metal	Puede provocar un arco eléctrico. Transfiera la comida a un plato apto para microondas.
Utensilios de metal o con borde de metal	El metal protege los alimentos de la energía de microondas. El borde metálico puede provocar un arco eléctrico.
Las bridas de metal	pueden provocar un arco eléctrico y provocar un incendio por microondas.
Bolsas de papel	Puede provocar un incendio en el microondas
Espuma plástica	Cuando se expone a altas temperaturas, la espuma plástica puede derretirse o contaminar el líquido que contiene.
Madera	Cuando se usa en el microondas, la madera se seca y puede rajarse o rajarse.

Materiales que puede usar en el microondas

Vajilla	Sólo la adecuada para las microondas. Siga las instrucciones del fabricante. No utilice platos estalla-dos o astillados.
Frascos de vidrio	Quite siempre la tapa. Utilice sólo para calentar el alimento hasta la temperatura media. La mayoría de estos frascos no son resistentes al calor y pueden romperse.
Vajilla de cristal	Sólo vajilla de vidrio resistente al calor. Asegúrese de que no tiene reborde metálico. No utilice pla-tos estallados o astillados.
Bolsas de cocción	Siga las instrucciones del fabricante. No cierre con el acople metálico. Abra los orificios para permitir la salida de vapor.
Toallas de papel	Utilice para cubrir los alimentos para el recalentamiento y la absorción de grasa. Utilice con supervi-sión y sólo para la cocción breve.
Papel	Use como cobertura para prevenir salpicos ou como invólucro para cozedura a vapor.
pergamino	Utilice como cubierta para evitar salpicaduras o como una envoltura de cocción a vapor.
Plástico	Sólo el adecuado para las microondas. Siga las instrucciones del fabricante. Debe presentar la indica-ción "Adecuado para microondas". Algunos recipientes de plástico se ablandan a medida que los alimentos en su interior se calientan. Las "bolsas de ebullición" y las bolsas de plástico cerradas de-ben ser perforadas, perforadas o ventiladas, como se indica en el embalaje.
Película adhe- rente	Sólo la adecuada para las microondas. Utilice para cubrir los alimentos durante la cocción y retener la humedad. No permita que la película adherente toque los alimentos.
Termómetros	Sólo los adecuados para microondas (termómetros para carne y dulces).
Papel vegetal	Utilice como cobertura para prevenir salpicaduras y retener la humedad.

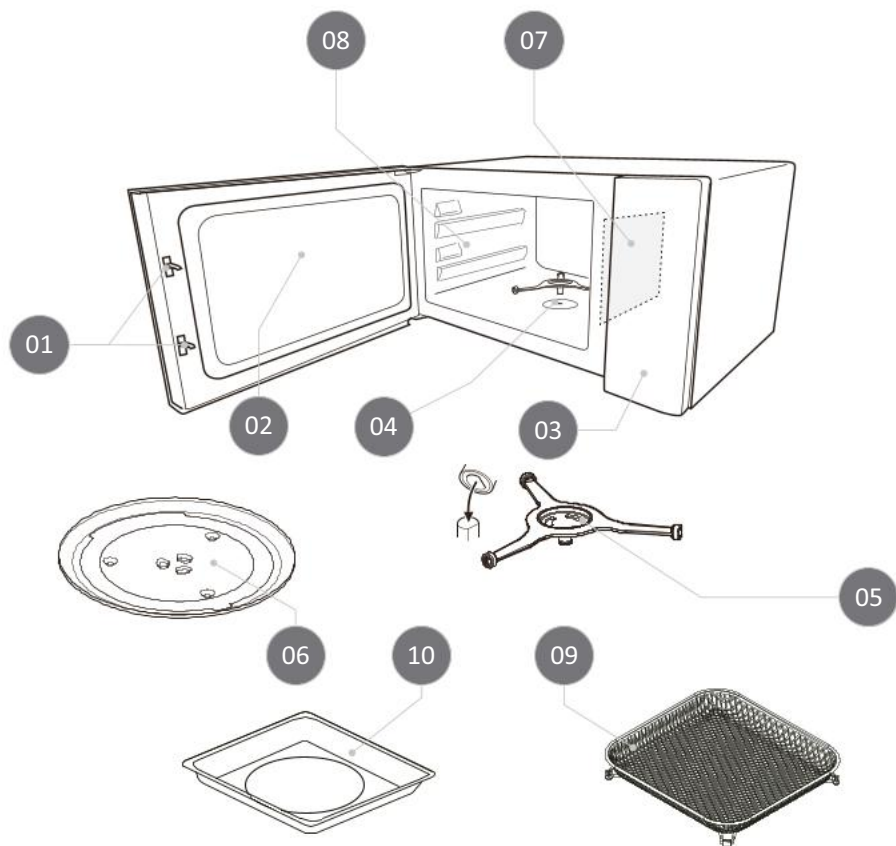

DESCRIPCIÓN

1. Cierre de puerta con sistema de seguridad
2. Ventana de visualización
3. Panel de control
4. Accionador del plato giratorio
5. Soporte del plato giratorio
6. Plato giratorio
7. Placa de mica
8. Guías de la bandeja

ACCESORIOS:

9. Cesta para air fryer
10. Bandeja para hornear

ATENCIÓN - Los accesorios cesta para air fryer y bandeja para hornear no pueden utilizarse en los modos MICROONDAS o COMBI.

INSTALACIÓN

Retire todo el material y accesorios de embalaje. Inspeccione el microondas en busca de daños, como abolladuras o la puerta rota. No utilice el microondas si está dañado.

Retire cualquier película protectora que pueda estar presente en la superficie y la cavidad del microondas.

No retire la placa de mica (07), que está fijada en la cavidad del microondas para proteger el magnetrón.

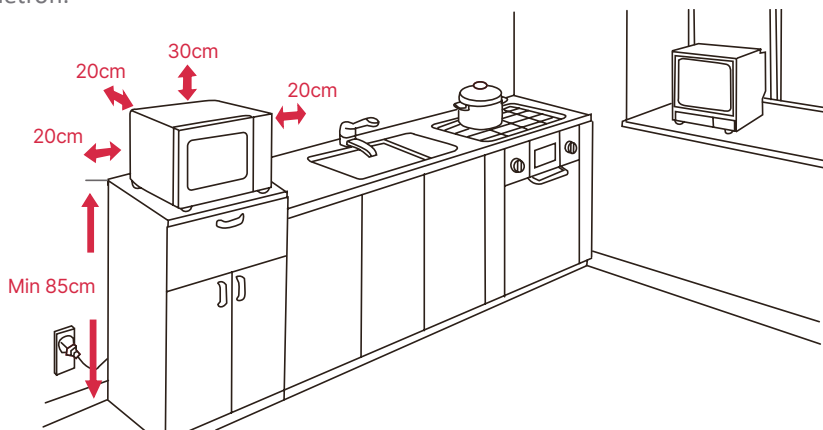

Seleccione una superficie nivelada que proporcione espacio suficiente para las aberturas de ventilación de entrada y/o salida.

La altura mínima de instalación es de 85 cm.

La parte trasera del aparato debe quedar orientada hacia la pared.

Deje un espacio mínimo de 30 cm por encima del microondas, siendo necesario un espacio mínimo de 20 cm entre el microondas y cualquier pared adyacente.

No retire las patas de la base del microondas.

Bloquear las aberturas de entrada y/o salida puede dañar el microondas.

Coloque el microondas lo más alejado posible de radios y televisores. El funcionamiento del microondas puede causar interferencias en la recepción de radios o televisores.

Conecte el cable del microondas a una toma de corriente normal. Asegúrese de que la tensión y la frecuencia sean las mismas que las indicadas en la etiqueta de clasificación.

AVISO:



No instale el microondas sobre placas de cocina ni otros aparatos que generen calor. Si se instala cerca de o sobre una fuente de calor, el microondas puede dañarse, lo que anularía la garantía.

La superficie accesible puede calentarse durante el funcionamiento.

Limpiar la cavidad y colocar el plato giratorio en su lugar

Asegúrese de que todo el material de embalaje y las cintas de envío hayan sido retirados. Antes de usar el aparato para preparar alimentos por primera vez, será necesario colocar correctamente el plato giratorio en su lugar. Debe limpiar la cavidad y todos los accesorios.

Plato giratorio

El plato giratorio debe utilizarse siempre al cocinar.

Todos los alimentos y recipientes de alimentos deben colocarse siempre en el plato giratorio para cocinarlos.

El soporte del plato debe colocarse siempre antes del plato giratorio.

Nunca coloque el plato giratorio al revés. El plato giratorio tiene una cavidad donde debe encajar el accionador del plato giratorio.

El plato giratorio nunca debe quedar atascado, nunca debe impedirse que gire.

Si el plato giratorio, el soporte del plato o el accionador del plato están de alguna manera dañados, no utilice el aparato. Póngase en contacto de inmediato con un Servicio de Asistencia Técnica Autorizado Flama.

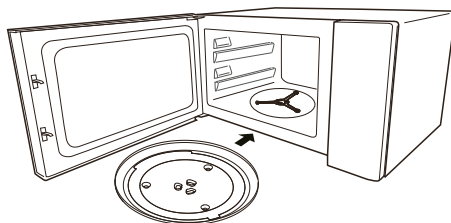
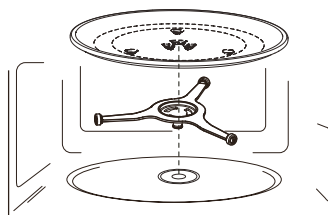

ACCESORIOS

Uso del plato y accesorios según el modo de funcionamiento

ACCESORIO	MODO DE FUNCIONAMIENTO			
	MICROONDAS	AIR FRY	COMBI	HORNO
Plato giratorio	SI	NO	SI	NO
Cesta air fryer (09)	NO	SI	NO	SI
Bandeja para hornear (10)	NO	SI	NO	SI

NOTA - El plato debe permanecer colocado en todos los modos de funcionamiento, incluso si el modo seleccionado no permite el uso del plato giratorio.

En los modos AIR FRY y HORNO, el plato giratorio no gira.

Cesta Air Fryer (09)

Debe usar la cesta air fryer siempre sobre la bandeja para hornear, posicionando la bandeja en las guías de la cavidad del microondas (A y B).

Para la mayoría de los alimentos (excepto pizza), coloque la cesta air fryer sobre la bandeja y deslícela en la guía superior (A).

Para pizza, pollo o alimentos más grandes, coloque la cesta air fryer sobre la bandeja y deslícela en la guía inferior (B).

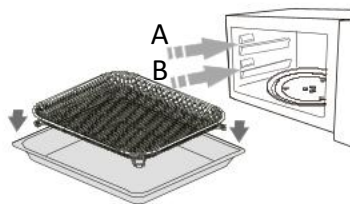

Bandeja para hornear (10)

Utilice siempre la bandeja para hornear posicionándola en las guías de la cavidad del microondas (A y B).

Coloque la bandeja en la guía superior (A) para preparaciones más pequeñas, logrando un dorado ideal y una cocción más rápida.

Coloque la bandeja en la guía inferior (B) para alimentos más grandes, asegurando una cocción uniforme.

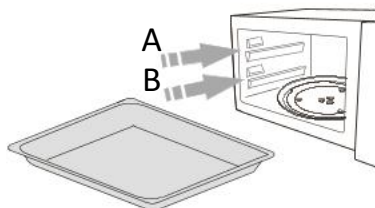

PRINCIPIOS PARA COCINAR CON MICROONDAS, AIR FRYER Y HORNO

Colocación de los alimentos

Coloque los alimentos cuidadosamente en el plato, la cesta o la bandeja para hornear (10), con las partes más gruesas orientadas hacia el exterior.

Tiempo de cocción

Controle el tiempo de cocción. Inicialmente, cocine durante el período más corto recomendado y ajuste según sea necesario. Los alimentos sobrecocinados pueden humear o quemarse.

Voltear los alimentos

Dé la vuelta a los alimentos al menos una vez durante la cocción para acelerar el proceso, especialmente carnes como pollo o hamburguesas. Piezas más grandes, como asados, deben girarse al menos una vez.

Reorganización de los alimentos

Reorganice los alimentos, como albóndigas, a mitad del tiempo de cocción, moviéndolos de arriba hacia abajo o del centro del plato hacia los bordes.

ATENCIÓN

Importante: Nunca utilice recipientes de plástico en el modo AIR FRY. Puede usar recipientes de metal, cerámica, vidrio o silicona que sean aptos para altas temperaturas.

PANEL DE CONTROL



MICROWAVE (Microondas)

Utilice el modo microondas para cocinar o calentar de forma rápida y práctica.

Presione para seleccionar el nivel de potencia.

AIR FRY (Freidora de aire)

El modo AIR FRY cocina los alimentos mediante circulación de aire caliente, garantizando una textura deliciosa y crujiente con poco o ningún aceite.

Presione para programar manualmente la temperatura y el tiempo.

COMBI (Microondas + Grill)

El modo COMBI permite cocinar los alimentos de manera rápida y eficiente, asegurando un interior tierno y un exterior dorado y crujiente.

Presione para programar el tiempo.

OVEN (Horno de convección)

El modo OVEN distribuye el calor de manera uniforme, proporcionando asados perfectamente dorados y cocinados de forma homogénea.

Presione para programar manualmente la temperatura y el tiempo.

AIR FRY PRESETS (Programas predefinidos de Air Fry)

Un conjunto de programas predefinidos para facilitar el uso en modo Air Fryer.

Presione para acceder a los programas predefinidos de Air Fry.

POPCORN (Palomitas)

La tecla POPCORN dispone de 2 programas predefinidos para bolsas de palomitas de microondas de 50 g y 100 g, garantizando unas palomitas deliciosas.

Presione para seleccionar el programa adecuado según el tamaño de la bolsa.

DEFROST (Descongelar)

Presione para acceder al modo de descongelación.

CLOCK/TIME (Reloj/Tiempo)

Presione para ajustar el reloj o el temporizador.

KEEP WARM (Mantener caliente)

Presione para activar la función de mantener caliente.

START/+30SEC - CONTROL KNOB (Iniciar/+30 segundos - Botón de control)

Gire el botón para seleccionar el Menú Automático en modo de espera o para ajustar la temperatura y el tiempo.

Presione una vez para confirmar la configuración o iniciar la cocción.

LOCK | ON/OFF (Bloqueo | Encender/Apagar)

Mantenga presionado durante 3 segundos para bloquear el panel de control, y 3 segundos más para desbloquear.





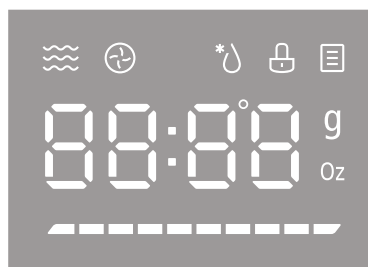

Presione una vez para silenciar la señal sonora, presione nuevamente para activarla.

PAUSE/CANCEL & ECO (Pausa/Cancelar & Modo Eco)

Presione para pausar/cancelar la cocción o para apagar la pantalla.

PANTALLA



-  Indicador de funcionamiento MICROWAVE.
-  Indicador de funcionamiento AIR FRY y OVEN.
-  Indicador de funcionamiento DEFROST.
-  Indicador de bloqueo de teclas.
-  Indicador de AUTO MENU y AIR FRY PRESETS.
-  Indicador de temperatura. Cada línea representa 10°C, de 140°C a 230°C. La temperatura seleccionada parpadea y las líneas anteriores se iluminan progresivamente a medida que se alcanza la temperatura deseada.

FUNCIONAMIENTO

Configuración del reloj

Al conectar el microondas a la corriente, la pantalla muestra “0:00” y se emite una señal sonora.

Presione la tecla CLOCK/TIMER. El campo de las horas parpadea.

Gire el botón TIME/MENU para ajustar las horas. El valor debe estar entre 0 y 23.

Presione la tecla CLOCK/TIMER. El campo de los minutos parpadea.

Gire el botón TIME/MENU para ajustar los minutos. El valor debe estar entre 0 y 59.

Presione la tecla CLOCK/TIMER para finalizar la configuración. “:” parpadea y se muestra la hora.

Nota: Si el reloj no se configura al conectar el aparato, este no funcionará.

Durante el proceso de ajuste del reloj, si no se presiona la tecla CLOCK/TIMER dentro de 1 minuto, el aparato volverá automáticamente al estado anterior.

Función temporizador

Presione la tecla CLOCK/TIMER dos veces para seleccionar la función de temporizador. El campo de las horas parpadea.

Gire el botón TIME/MENU para ajustar el tiempo necesario. El valor máximo es de 95 minutos.

Presione la tecla START +30 seg. El campo de los minutos parpadea.

Cuando se alcance el tiempo seleccionado, el indicador del reloj se apagará y sonará un aviso sonoro 5 veces.

Si el reloj ha sido configurado (sistema 24 horas), la pantalla mostrará la hora actual.

Nota: La función temporizador es independiente de la configuración del reloj.

Inicio rápido

Presione el botón START +30s para iniciar la cocción a potencia máxima. Cada vez que lo presione, aumentará 30 segundos al tiempo de cocción, hasta 95 minutos.

En el modo microondas o descongelación por tiempo, cada vez que presione START +30s, el tiempo de cocción aumentará 30 segundos.

En el modo de espera, gire el botón TIME/MENU hacia la izquierda para establecer el tiempo de cocción a potencia máxima. Luego, presione START +30s para iniciar la cocción.

NOTA - Al finalizar la cocción, si la temperatura de la cavidad es demasiado alta, la luz del horno y el ventilador de enfriamiento seguirán funcionando, y la pantalla mostrará “COOL”.

El aparato volverá al estado de espera cuando se presione PAUSE/CANCEL/ECO o cuando la temperatura esté por debajo de 140°C.

MODO MICROWAVE (Microondas)

ATENCIÓN - Los accesorios Cesta air fryer (09) y bandeja para hornear (10) no pueden utilizarse en los modos MI-CROWAVE o COMBI.

Presione la tecla MICROWAVE según la potencia deseada. La pantalla mostrará la potencia seleccionada.

Nivel	10	9	8	7	6	5	4	3	2	1	0
Potencia	100%	90%	80%	70%	60%	50%	40%	30%	20%	10%	0%
Pantalla	P100	P90	P80	P70	P60	P50	P40	P30	P20	P10	P0

Presione la tecla START +30 seg.

Gire el botón TIME/MENU para ajustar el tiempo. El tiempo máximo de cocción es de 95 minutos.

Luego, presione START +30 seg. para iniciar la cocción.

MODO AIR FRY

Accesorios a utilizar - Cesta air fryer (09) y bandeja para hornear (10)

Modo Air Fry con Pre calentamiento

En el modo de espera, presione Air Fry. La pantalla mostrará 140°C.

Gire el botón multifunciones o presione Air Fry para ajustar la temperatura deseada.

Presione el botón START +30s para confirmar la temperatura.

Presione nuevamente el botón START +30s para iniciar el pre calentamiento.

Cuando el pre calentamiento haya terminado, coloque la comida en el aparato y cierre la puerta.

Gire el botón multifunciones para ajustar el tiempo de cocción.

Presione el botón START +30s para iniciar la cocción.

Modo Air Fry sin Pre calentamiento

En el modo de espera, presione Air Fry. La pantalla mostrará 140°C.

Gire el botón multifunciones o presione Air Fry para ajustar la temperatura.

Presione el botón START +30s para confirmar.

Gire el botón multifunciones para ajustar el tiempo de cocción.

Presione el botón START +30s para iniciar la cocción.

Nota: Cuando el tiempo de cocción haya terminado, sonarán cinco veces y el aparato volverá al modo de espera. Mostrará la hora actual si el reloj se ha configurado previamente.

AIR FRY - Tabla orientativa de temperaturas y tiempos de cocción

ALIMENTOS	PESO (gr)	TEMPERATURA	TIEMPO (MINS)	NOTAS
Pechuga de pollo	300 gr	230°C	8 mins	Dar la vuelta a mitad de la cocción
Filete de vaca	400 gr	230°C	8 mins	Dar la vuelta a mitad de la cocción
Nuggets de pollo	500 gr	200°C	18 mins	
Pescado	400 gr	200°C	15 mins	
Verduras	400 gr	200°C	13 mins	
Patatas	500 gr	200°C	17 mins	Agitar a mitad de la cocción

COMBI (Microondas + grill)

ATENCIÓN - Los accesorios cesta air fryer (09) y bandeja de asar (10) no pueden ser usados en los modos Microondas o Combi.

Presione la tecla COMBI. La pantalla mostrará "C-1".

PANTALLA	MICRO	GRILL
C-1	55%	45%

Gire el botón TIME/MENU para ajustar el tiempo. El tiempo máximo de cocción es de 95 minutos.

Presione el botón START +30s para iniciar la cocción.

MODO OVEN (Horno de convección)

Accesorios a utilizar - Cesta air fryer (09) y bandeja de asar (10)

Modo Oven con Pre calentamiento

En el modo de espera, presione OVEN. La pantalla mostrará 140°C.

Gire el botón multifunción o presione OVEN para ajustar la temperatura deseada.

Presione el botón START+30s para confirmar la temperatura.

Presione nuevamente el botón START +30s para iniciar el pre calentamiento.

Cuando termine el pre calentamiento, coloque la comida en el aparato y cierre la puerta.

Gire el botón multifunción para ajustar el tiempo de cocción.

Presione el botón START +30s para iniciar la cocción.

Nota: Cuando termine el tiempo de cocción, sonarán cinco veces y el aparato volverá al modo de espera. Mostrará la hora actual si el reloj fue configurado previamente.

Modo Oven sin Pre calentamiento

En el modo de espera, presione OVEN. La pantalla mostrará 140°C.

Gire el botón multifunción o presione OVEN para ajustar la temperatura.

Presione el botón START +30s para confirmar.

Gire el botón multifunción para ajustar el tiempo de cocción.

Presione el botón START +30s para iniciar la cocción.

Nota: Cuando termine el tiempo de cocción, sonarán cinco veces y el aparato volverá al modo de espera. Mostrará la hora actual si el reloj fue configurado previamente.

OVEN - Tabla orientativa de temperaturas y tiempos de cocción

ALIMENTOS	PESO (gr)	TEMPERATURA	TIEMPO (MINS)
Aves	600gr	220°C	50 mins
Pescado	2x300gr	230°C	18 mins
Carne	400gr	230°C	35 mins
Patatas	500gr	230°C	20 mins
Bizcocho de naranja	-	160°C	35 mins

MODO AIR FRY PRESETS (Programas Air Fryer predefinidos)

En el modo de espera, presione Air Fry Presets. La pantalla mostrará "AF01".

Presione Air Fry Presets repetidamente o gire el botón multifunción para seleccionar el menú. Están disponibles los programas AF01 a AF14, según la tabla siguiente.

Presione el botón START +30s para iniciar la cocción.

AIR FRY PRESETS - Tabla orientativa de programas predefinidos

PANTALLA	ALIMENTOS	PESO (gr)	TIEMPO (mins)
AF 01	Patatas fritas congeladas	450gr	17 mins
AF 02	Pescado y patatas fritas	400gr	15 mins
AF 03	Croquetas congeladas	400gr	8:30 mins
AF 04	Calamares congelados	400gr	13 mins
AF 05	Aros de cebolla congelados	350gr	12 mins
AF 06	Nuggets congelados	500gr	18 mins
AF 07	Escalopes	450gr	20 mins
AF 08	Mariscos	200gr	11 mins
AF 09	Verduras	300gr	9 mins
AF 10	Rollitos primavera	400gr	14 mins
AF 11	Gambas empanadas congeladas	240gr	11 mins
AF 12	Patatas congeladas en rodajas	400gr	17 mins
AF 13	Alitas de pollo	550gr	15 mins
AF 14	Filetes de pescado	500gr	13 mins

POPCORN – Función Palomitas

En el modo de espera, presione la tecla POPCORN.

Presione nuevamente la tecla o gire el botón multifuncional para seleccionar el peso, 50 g o 100 g.

Presione el botón START +30s para iniciar.

Tabla de tiempo

Programa predefinido	PESO (gr)	Tiempo (mins)
Palomitas	50 gr	1:30 mins
	100 gr	2:30 mins

Nota - Use utensilios adecuados con tapa, no sobrepase la cantidad indicada y esté atento al sonido de las palomitas para evitar que se quemen o derramen.

DEFROST - Función descongelar

Descongelación por peso

Presione el botón DEFROST. La pantalla mostrará “dEF1”.

Presione el botón START +30s para confirmar.

Gire el botón TIME/MENU para seleccionar el peso de los alimentos, entre 100 g y 2000 g.

Presione el botón START +30s para iniciar la descongelación.

Nota: Sonará una alerta para recordarle que voltee la comida durante la descongelación. Si no hay intervención, el aparato continuará funcionando.

Descongelación por tiempo

Presione el botón DEFROST dos veces. La pantalla mostrará “dEF2”.

Presione el botón START +30s para confirmar.

Gire el botón TIME/MENU para seleccionar el tiempo de descongelación. El tiempo máximo es de 95 minutos.

Presione el botón START +30s para iniciar la descongelación.

Nota: Sonará una alerta para recordarle que voltee la comida durante la descongelación. Si no hay intervención, el aparato continuará funcionando.

KEEP WARM - Función mantener caliente

En el modo de espera, presione KEEP WARM. La pantalla mostrará 140°C.

Gire el botón multifuncional para ajustar el tiempo.

Presione el botón START +30s para iniciar.

AUTO MENU - Modo automático

(consulte la tabla de programas)

Gire el botón multifuncional para acceder al menú; la pantalla mostrará A01.

Continúe girando el botón multifuncional para seleccionar un programa, de A01 a A09.

Presione el botón START +30s para confirmar.

Gire el botón multifuncional para seleccionar el peso predefinido, según la tabla de programas.

Presione el botón START +30s para iniciar.

Tabla de programas (AUTO MENU)

Asegúrese de usar utensilios adecuados para microondas al cocinar alimentos.

PANTALLA	ALIMENTOS	PESO	TEMPO (mins)	MODO
A01	Recalentar	150 gr 250 gr 350 gr 450 gr 600 gr	1:30 2:30 3:30 4:30 6mins	Microondas
A02	Patatas	1 (230 gr) 2 (450 gr) 3 (700 gr)	5:20 8:30 11:30	Microondas
A03	Carne	150 gr 300 gr 450 gr 600 gr	3mins 4:40 6:30 8:30	Microondas
A04	Verduras	150 gr 350 gr 500 gr	3mins 4:30 6mins	Microondas
A05	Pasta	50 gr (450ml água fria) 100 gr (800ml água fria) 150 gr (1200ml água fria)	18mins 20mins 22mins	Microondas
A06	Pescado	150 gr 250 gr 350 gr 450 gr 650 gr	3:10 4:40 5:40 7mins 9:40	Microondas

PANTALLA	ALIMENTOS	PESO	TEMPO (mins)	MODO
A07	Sopa	200 ml	2:10	Microondas
		400 ml	4mins	
		600 ml	5:40	
A08	Pizza	200 gr	8mins	Air fry
		300 gr	9mins	
		400 gr	11mins	
A09	Aves	500g	40mins	Air fry
		750g	45mins	
		1000g	50mins	
		1200g	55mins	

LOCK / ON/OFF

Función de bloqueo para niños

Bloquear:

Mantenga presionado el botón LOCK / ON/OFF durante 3 segundos. Se escuchará una señal sonora larga que confirma la activación del bloqueo para niños.

Desbloquear:

En estado bloqueado, mantenga presionado el botón LOCK / ON/OFF durante 3 segundos. Se escuchará una señal sonora larga que confirma el desbloqueo.

Modo silencio

Activar:

Presione la tecla LOCK / ON/OFF. Se escuchará una señal sonora y la pantalla mostrará "oFF".

Desactivar:

Presione la tecla LOCK / ON/OFF. Se escuchará una señal sonora y la pantalla mostrará "on".

MODO ECO

Activar:

Presione la tecla PAUSE CANCEL ECO. Se escuchará una señal sonora y la pantalla se apagará.

Desactivar:

En modo ECO, presione cualquier tecla, abra la puerta o gire el botón.

ATENCIÓN

El horno se inició accidentalmente sin comida.	Es muy peligroso utilizar el aparato sin comida en el interior.
El horno microondas interfiere con la recepción de la televisión	La recepción de radio o televisión puede sufrir interferencia cuando el horno de microondas está en funcionamiento. Es similar a la interferencia de pequeños aparatos eléctricos, como batidores, aspiradores y ventiladores. Es normal.
Luz del horno débil	Al cocinar en microondas con baja potencia, la luz del horno puede quedar débil. Es normal.
Acumulación de vapor en la puerta, sale aire caliente de las aberturas de ventilación	Al cocinar, es posible que salga vapor de la comida. La mayor parte sale por las aberturas de ventilación. Sin embargo, es posible que algún vapor se acumule en lugares fríos, como la puerta del horno. Es normal.

RESOLUCIÓN DE PROBLEMAS

Problema	Causa	Solución
No se puede conectar el horno.	El cable de alimentación no está bien conectado.	Retire el enchufe de la toma de corriente. Vuelva a conectar la ficha 10 segundos después.
	Fusible fundido o el disyuntor disparó.	Sustituya el fusible o reinicie el disyuntor (reparado por un profesional de nuestra empresa).
	Problemas con la toma de corriente.	Pruebe el enchufe con otros aparatos eléctricos.
El horno no se calienta.	La puerta no estaba bien cerrada.	Cierre bien la puerta.
El plato giratorio de vidrio hace ruido cuando el microondas funciona.	El soporte de rodamiento y la base del horno están sucios.	Consulte Limpieza e mantenimiento.

ANOMALÍAS Y REPARACIÓN

En caso de avería, lleve el aparato a un Servicio de Asistencia Técnica autorizado.
No intente desmontar o reparar el aparato, ya que esto puede ser peligroso.

PROTECCIÓN DEL MEDIO AMBIENTE



Este símbolo indica la recogida separada de equipos eléctricos y electrónicos.

El objetivo prioritario de la recogida de estos residuos es reducir la cantidad a eliminar, promover la reutilización, el reciclado y otras formas de valorización, para reducir sus efectos negativos sobre el medio ambiente.

Cuando este aparato esté fuera de uso, no debe desecharse con los demás residuos urbanos no diferenciados.

El usuario es responsable de proceder a su entrega gratuita en las instalaciones de recogida selectiva existentes para ello.

La recuperación de los equipamientos fuera de uso también podrá ser realizada por los puntos de venta, en la compra de un equipamiento nuevo que sea equivalente y que desempeñe las mismas funciones.

Para obtener información más detallada sobre los locales de recogida debe dirigirse a su Ayuntamiento o a un punto de venta de estos equipamientos.

IMPORTANT SAFETY INSTRUCTIONS

Please read these instructions carefully before using the appliance for the first time and keep them for future reference. FLAMA is not responsible for any use that does not comply with these instructions.

To reduce the risk of fire, electric shock, personal injury from excessive exposure to microwave energy, follow basic precautions when using the appliance, including the following:

Liquids and other foods should not be heated in sealed containers as they may explode.

The microwave is intended for heating food and beverages. Drying food or clothes and heating heat pads, slippers, sponges, damp cloths, and similar items may pose a risk of injury, ignition, or fire.

Ensure that the voltage of your electrical installation matches the voltage indicated on the appliance's rating plate.

Check that the circuit breaker to which the appliance will be connected is at least 6A. The microwave is designed for free-standing use only and **MUST NOT** be built-in or placed inside a cabinet.

Choose a level surface with sufficient free space for air intake and/or exhaust. The minimum installation height is 85 cm.

To ensure proper ventilation, there must be at least:

- 30 cm of free space above the appliance;
- 20 cm behind the appliance;
- 20 cm on both sides of the appliance.

The back of the appliance must be placed against a wall.

This appliance is designed for indoor domestic use only. It can be used for heating, cooking, or defrosting food but must not be used for industrial purposes.

This appliance may be used by children aged 8 and above and by persons with reduced physical, sensory, or mental capabilities or lack of experience and knowledge, provided they have been supervised or instructed on the safe use of the appliance and understand the risks involved. Children must not play with the appliance.

Cleaning and maintenance must not be carried out by children unless they are over 8 years old and under supervision.

Keep the appliance and its extension cord out of reach of children under 8 years old.

Do not operate the microwave when empty, as this may damage the appliance.

Use only utensils that are suitable for microwave use. To check suitability, place the empty utensil in the microwave along with a glass of water, selecting maximum power for 60 seconds. If the utensil becomes too hot, it should not be used.

The appliance must be cleaned regularly, and any food residues must be removed.

Read and follow the 'Precautions to Avoid Possible Excessive Exposure to Microwave Energy' carefully.

When heating food in plastic or paper containers, be vigilant as they may ignite.

Pierce foods with thick skins, such as potatoes, whole pumpkins, apples, chestnuts, or similar, before cooking.

Do not fry food in the microwave. Oil can damage the appliance's components and cause burns to the user.

When the microwave is operating, containers may become hot due to the heat transferred from the food. Oven gloves may be required to handle them.

Do not overcook food.

Metal containers for food and beverages are not permitted for microwave cooking.

If you notice smoke, switch off or unplug the appliance and keep the door closed to smother any flames.

Do not use the interior of the microwave for food storage. Do not leave paper products, kitchen utensils, or food inside the microwave when not in use.

The microwave, especially the sealing areas, interior, and other parts, must be cleaned as specified in the Cleaning and Maintenance instructions.

Remove staples and other metallic components from paper or plastic bags before placing them in the microwave.

Install or place the appliance according to the instructions in the 'Installation' section.

Eggs (raw or cooked) with shells must not be heated in the microwave, as they may explode, even after cooking has ended.

This appliance is intended for household and similar uses, such as:

- Staff kitchen areas in shops, offices, and other workplaces;
- Farmhouses;
- Hotel, motel, and guest house rooms;
- Bed and breakfast-type environments.

Do not use or store the appliance outdoors.

Do not use the appliance near water, in damp environments (such as basements), or near a swimming pool.

The temperature of accessible surfaces may be high when the appliance is operating.

Surfaces may become hot during operation. Keep children away. Keep the power cord away from hot surfaces and do not cover the appliance's ventilation systems.

Do not let the cord hang over the edge of a table or counter.

Failure to clean the microwave may result in surface deterioration, potentially shortening the appliance's lifespan and creating hazardous conditions.

The contents of baby bottles and food jars should be stirred or shaken, and the temperature checked before consumption to avoid burns.

Heating beverages in the microwave may result in delayed eruptive boiling. Handle containers with care.

Children must be supervised to ensure they do not play with the appliance.

The appliance is not designed to be operated using an external timer or a separate remote-control system.

Steam cleaning should not be used.

During use, the appliance becomes hot. Be extremely careful not to touch the heating element inside the appliance.

Use only the temperature probe recommended for this appliance (for microwaves equipped with a temperature sensor).

The microwave must operate with the decorative door open (for microwaves with a decorative door).

WARNING:

If the door or sealing areas are damaged, do not use the appliance. Have it repaired immediately by an authorised FLAMA Service Centre.

Any repair involving the removal of the external cover, which protects against exposure to microwave energy, is hazardous and must only be carried out by a qualified technician at an authorised FLAMA Service Centre.

Switch off the microwave and allow it to cool before performing any cleaning or maintenance operations.

Do not immerse the appliance in water or any other liquid. It must be cleaned as specified in the Cleaning and Maintenance instructions.

Do not remove the plug from the socket by pulling on the power cord.

It is especially important that the microwave door closes correctly and that its components are free from faults such as a misaligned door, broken or loose hinges and screws, defective door seals, or locking surfaces.

Do not use the appliance if it is not functioning correctly or if it is damaged in any way. Any servicing beyond cleaning must be carried out by an authorised FLAMA Service Centre.

Do not use the appliance if the power cord or plug is damaged. Do not attempt to replace the power cord or plug yourself, as this is a hazardous operation. If the power cord is damaged, it must be replaced by the manufacturer, its service agent, or a qualified person to avoid danger.

Class B Group 2 Appliance

This product belongs to Group 2, in which radiofrequency energy is intentionally generated for material processing. It is suitable for use in domestic environments and in establishments directly connected to a low-voltage power supply network that supplies buildings used for residential purposes (Class B).

This product complies with Electromagnetic Compatibility and Low Voltage Directives.

This instruction manual is also available in PDF format at www.flama-home.com.

PRECAUTIONS TO AVOID POSSIBLE EXPOSURE TO EXCESSIVE MICROWAVE RADIATION

Do not attempt to operate the microwave with the door open, as this could result in harmful exposure to microwave radiation. It is important not to break or change the safety lock devices.

Do not place any object between the front opening of the microwave and the door, and do not allow food or detergent residue to accumulate on the isolating surfaces. Keep the door and respective isolating surfaces clean, cleaning them after each use, first with a damp cloth and then with a soft, dry cloth.

WARNING: if the door or components of the door are damaged, the microwave should not be operated until it has been repaired by a competent technician.

If the appliance is not maintained in a good state of cleanliness, its surface may degrade and affect its useful life, leading to a dangerous situation.

REDUCING THE RISK OF PERSONAL INJURY

Grounding installation

DANGER - Risk of electric shock

Touching some of the internal components can cause serious personal injury or death. Do not disassemble the appliance.

WARNING

Risk of electric shock

The inadequate use of the grounded connection may result in electric shock.

Do not plug into a socket before the appliance has been properly installed and grounded.

This appliance should be grounded. In the event of an electrical short circuit, the grounded connection reduces the risk of electric shock by providing an escape wire for the electrical current.

This appliance is equipped with a power cable that has a grounding wire and a grounded plug. The plug should be connected to a properly installed and grounded wall socket.

Consult an electrician or a qualified technician if you do not fully understand the grounded connection instructions or if you have doubts about correctly grounding the appliance. If the use of an extension cord is required, only use a 3-wire extension cord.

1. A short power cable is provided to reduce the risks of it becoming tangled or of tripping over a longer cable.
2. If a longer cable or extension cord is used:
 - 1) The electrical rating of the cable or extension cord must be at least as high as the electrical rating of the appliance.
 - 2) The extension cord must be a 3-wired, grounded cord.

3) The long cable must be positioned so that it does not fall over the edge of the counter or tabletop, where it may be pulled by children or accidentally tripped over.

CLEANING AND MAINTENANCE

Before cleaning the appliance, turn it off and unplug it from the wall socket.

Keep the interior of the microwave oven clean. Whenever food splatters or spilled liquids adhere to the walls of the microwave, wipe them off with a damp cloth. You may use a mild detergent when the microwave requires cleaning.

Avoid using sprays or other harsh cleaning agents as these can stain, scratch or dull the surface of the door.

The exterior surfaces should be cleaned with a damp cloth. To avoid damaging the working components inside the microwave, do not allow water to penetrate its interior through the ventilation openings.

Wipe both sides of the window with a damp cloth to remove splatters.

Do not allow the control panel to get wet. Clean it with a soft, damp cloth. Keep the door open whenever you clean the control panel to prevent the microwave from turning on accidentally.

If steam accumulates inside or around the door of the microwave, wipe it with a soft cloth. This can happen when the microwave is used in very humid conditions. This is normal.

Occasionally, the glass plate will need to be removed for cleaning. Clean it in hot water with detergent or in the dishwasher.

The rotating plate support and the base of the microwave should be cleaned regularly to prevent excessive noise. Clean them with a mild detergent. The rotating plate support can be washed in water with mild detergent or in the dishwasher. Make sure to return the rotating plate support to the correct position.

The turntable, the air fryer basket, and the baking tray can be washed with water and mild detergent or in the dishwasher.

Remove odors from your microwave by mixing a cup of water with the juice and rind of a lemon in a deep, microwave-safe container and microwave it for 5 minutes. Clean very well and dry with a soft cloth.

Whenever the light bulb in the microwave needs to be replaced, contact a Flama-Authorized Technical Assistance Service.

CAUTION

Danger of personal injury

It is dangerous for any untrained person to perform any service or repair work that involves removing a cover that protects against exposure to microwave radiation.

UTENSILS

See the instructions in “Materials that can be used in the microwave” and “Materials that cannot be used in the microwave.”

There are certain non-metallic utensils that are not safe for use in the microwave. In case of doubt, test the utensil in question by following this procedure:

Utensil test:

Fill a microwave-safe container with 1 cup of cold water (250 mL) and the utensil to be tested.

Turn on the appliance for 1 minute on maximum power.

When the time is up, carefully touch the utensil. If it is hot, do not use it in the microwave.

Materials that cannot be used in the microwave

Aluminum tray	Can cause electrical arcing. Transfer foods to a microwave-safe plate.
Paper box with metal handle	Can cause electrical arcing. Transfer foods to a microwave-safe plate.
Metallic utensils or those with metallic trim.	The metal protects the foods from the microwave energy. The metallic trim can cause electrical arcing.
Metallic ties	These can cause electrical arcing and start a fire in the microwave.
Paper bags	Can catch fire in the microwave.
Plastic foam	When exposed to high temperatures, plastic foam can melt or contaminate the liquid it contains.
Wood	When used in the microwave, wood dries out and can crack.

Materials that can be used in the microwave

Utensils	Observations
Browning plate	Follow the manufacturer's instructions. The base of the browning plate should be at least 5 mm above the rotating support. Incorrect use can result in damage to the rotating support.
Crockery	Use only microwave-safe items. Follow the manufacturer's instructions. Do not use cracked or chipped dishes.
Glass jars	Always remove the lid Use only to heat food to a medium temperature. Most of these jars are not heat resistant and can break.

Glass crockery	Use only heat-resistant glass crockery. Make sure it does not have a metallic edge. Do not use cracked or chipped dishes.
Cooking bags	Follow the manufacturer's instructions. Do not close with a metallic tie. Puncture to allow steam to escape.
Paper plates and cups	Use only for brief cooking/heating. Do not leave the microwave unattended while cooking.
Paper towels	Use to cover foods during reheating and to absorb grease. Use with supervision and only for brief cook times.
Parchment paper	Use as a covering to prevent splatters or as wrapping for steam cooking.
Plastic	Use only microwave-safe items. Follow the manufacturer's instructions. The item should bear a "Microwave-safe" label. Some plastic containers soften as the foods they hold heat up. "Boil bags" and closed plastic bags must be punctured or ventilated according to the package instructions.
Plastic wrap	Use only microwave-safe items. Use to cover foods while cooking and to retain humidity. Do not allow the plastic wrap to touch the food.
Thermometers	Use only microwave-safe thermometers (for meat and candy).
Vegetable paper	Use as a covering to prevent splatters and to retain humidity.

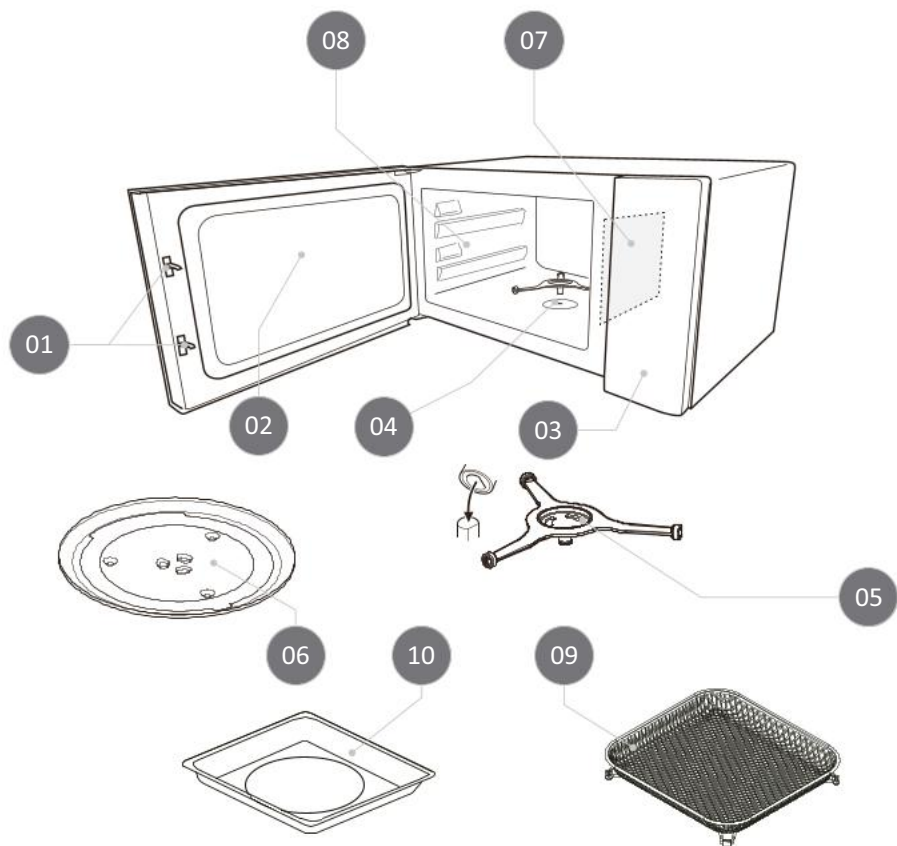

DESCRIPTION

1. Door latch with safety system
2. Viewing window
3. Control panel
4. Turntable drive
5. Turntable support
6. Turntable
7. Mica plate
8. Tray guides

ACCESSORIES:

9. Air fryer basket
10. Baking tray

WARNING – The air fryer basket and baking tray must not be used in MICROWAVE or COMBI modes.

INSTALLATION

Remove all packaging materials and accessories. Inspect the microwave for any damage, such as dents or a broken door. Do not use the microwave if it is damaged.

Remove any protective films from the surface and cavity of the microwave.

Do not remove the mica plate (07), which is fixed inside the microwave cavity to protect the magnetron.

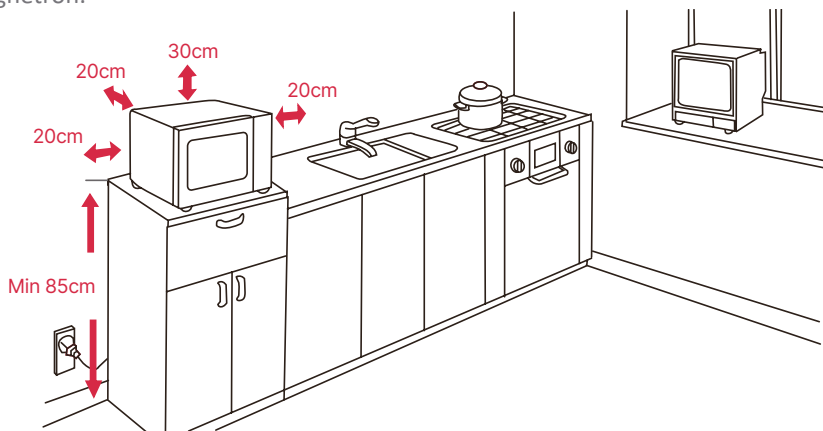

Select a level surface that provides sufficient space for the air intake and/or exhaust vents. The minimum installation height is 85 cm.

The rear surface of the appliance must be positioned against the wall.

Leave a minimum clearance of 30 cm above the microwave and at least 20 cm between the microwave and any adjacent walls.

Do not remove the microwave's base feet.

Blocking the air intake and/or exhaust vents may damage the microwave.

Position the microwave as far away as possible from radios and televisions. The operation of the microwave may cause interference with radio or television reception.

Plug the microwave into a standard mains socket. Ensure that the voltage and frequency match those specified on the rating label.



WARNING – Do not install the microwave on top of hobs or other heat-producing appliances. If installed near or above a heat source, the microwave may become damaged, voiding the warranty.

The accessible surfaces may become hot during operation.

Cleaning the Cavity and Placing the Turntable

Ensure that all packaging materials and transit tape have been removed.

Before using the appliance for food preparation for the first time, the turntable must be correctly placed.

The cavity and all accessories should be cleaned before first use.

Turntable

The turntable must always be used when cooking.

All food and food containers must be placed on the turntable during cooking.

The turntable support must always be positioned before placing the turntable.

Never place the turntable upside down. It has a cavity that must fit onto the turntable drive.

The turntable must never become stuck or obstructed from rotating.

If the turntable, turntable support, or turntable drive is damaged in any way, do not operate the appliance. Contact an Authorised Flama Service Centre immediately.

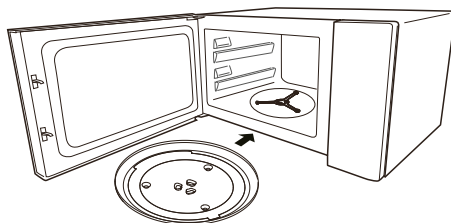
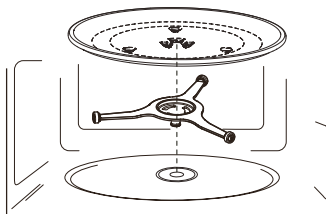

ACCESSORIES

Use of the Turntable and Accessories According to the Operating Mode

ACCESSORY	MODO DE FUNCIONAMENTO			
	MICROWAVE	AIR FRY	COMBI	OVEN
Turntable	YES	NO	YES	NO
Cesta air fryer (09)	NO	YES	NO	YES
Tabuleiro assar (10)	NO	YES	NO	YES

NOTE – The turntable must remain in place in all operating modes, even if the selected mode does not allow the turntable to rotate.

In AIR FRY and OVEN modes, the turntable does not rotate.

Air fryer basket (09)

The Air Fryer Basket must always be placed on top of the Baking Tray, positioning the Baking Tray on the microwave cavity guides (A and B).

- For most foods (except pizza), use the Air Fryer Basket on the Baking Tray and slide the Baking Tray into the upper guide (A).

- For pizza, chicken, or larger foods, use the Air Fryer Basket on the Baking Tray and slide the Baking Tray into the lower guide (B).

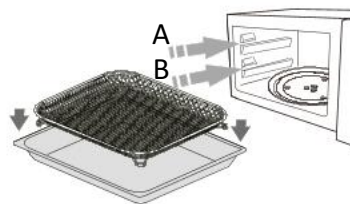

Baking Tray (10)

Always use the Baking Tray, positioning it on the microwave cavity guides (A and B).

- Place the Baking Tray in the upper guide (A) for smaller preparations, ensuring optimal browning and faster cooking.

- Place the Baking Tray in the lower guide (B) for larger foods, ensuring even cooking.

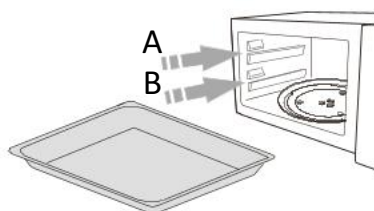

PRINCIPLES OF COOKING WITH THE MICROWAVE AIR FRYER OVEN

Food Placement

Place food carefully on the Turntable, Air Fryer Basket, or Baking Tray (10), ensuring that thicker parts face outward.

Cooking Time

Monitor the cooking time. Start with the shortest recommended duration and adjust if necessary. Overcooked food may smoke or burn.

Turning Food

Turn food at least once during cooking to speed up the process, particularly meats such as chicken or burgers. Larger pieces, such as roasts, should also be turned at least once.

Rearranging Food

Rearrange food, such as meatballs, halfway through cooking by moving them from top to bottom or from the centre of the plate to the edges.

WARNING

Important: Never use plastic containers in AIR FRY mode. You may use metal, ceramic, glass, and silicone containers that are heat-resistant.

CONTROL PANEL



MICROWAVE

Use the Microwave Mode to cook or heat food quickly and conveniently.

Press to select the power level.

AIR FRY

The Air Fry Mode cooks food using hot air circulation, ensuring a crispy and delicious texture with little or no oil.

Press to manually set the temperature and time.

COMBI

The Combi Mode (Microwave + Grill) allows food to be cooked quickly and efficiently, ensuring a soft interior and a crispy, golden exterior.

Press to set the cooking time.

OVEN

The Oven Mode (convection oven) distributes heat evenly, providing perfectly browned and evenly cooked roasts.

Press to manually set the temperature and time.

AIR FRY PRESETS

A set of pre-programmed cooking options to simplify the use of Air Fry Mode.

Press to access the Air Fry preset programs.

POPCORN

The Popcorn button has two preset programmes for microwave popcorn bags of 50g and 100g, ensuring perfectly popped popcorn.

Press to select the appropriate setting for your microwave popcorn bag.

DEFROST

Press to access the defrosting mode.

CLOCK/TIME

Press to set the clock or timer.

KEEP WARM

Press to activate the Keep Warm function.

START/+30 SEC – Control Dial

Turn the dial to select the Auto Menu in standby mode or to adjust the temperature and time.

Press once to confirm the setting or start cooking.

LOCK | ON/OFF

Press and hold for 3 seconds to lock the control panel, press again for 3 seconds to unlock.





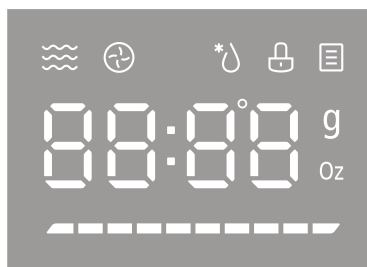

Press once to mute the beep sound, press again to reactivate it.

PAUSE/CANCEL & ECO

Press to pause or cancel cooking or to turn off the display.

DISPLAY



-  MICROWAVE operation indicator.
-  AIR FRY and OVEN operation indicator.
-  DEFROST operating indicator.
-  Key lock indicator.
-  AUTO MENU and AIR FRY PRESETS indicator.
-  Temperature indicator. Each dash re-presents 10°C, from 140°C to 230°C. The selected temperature flashes, and the previous dashes light up progressively as the temperature is reached.

OPERATION

Clock Setting

When the microwave is connected to the power supply, the display shows “0:00” and a beep will sound.

Press the CLOCK/TIMER button. The hour digits will flash.

Turn the TIME/MENU knob to set the hour. The value must be between 0 and 23.

Press the CLOCK/TIMER button again. The minute digits will flash.

Turn the TIME/MENU knob to set the minutes. The value must be between 0 and 59.

Press the CLOCK/TIMER button once more to confirm the setting. The “:” symbol will flash, and the set time will be displayed.

Note: If the clock is not set after the appliance is plugged in, it will not function.

During the clock-setting process, if the CLOCK/TIMER button is not pressed within 1 minute, the appliance will automatically revert to the previous state.

Timer Function

Press the CLOCK/TIMER button twice to select the timer function. The hour digits will flash.

Turn the TIME/MENU knob to set the desired time. The maximum value is 95 minutes.

Press the START +30 sec button. The minute digits will flash.

When the selected time elapses, the clock indicator will turn off and a beep will sound 5 times.

If the clock has been previously set (24-hour format), the current time will be displayed.

Note: The Timer function operates independently from the clock setting.

Quick Start

Press the START +30s button to begin cooking at maximum power. Each press increases the cooking time by 30 seconds, up to a total of 95 minutes.

In Microwave or Time Defrost modes, each press of the START +30s button will add 30 seconds to the cooking time.

In standby mode, turn the TIME/MENU knob counterclockwise to set the cooking time at full power. Then press START +30s to begin cooking.

NOTE: After cooking, if the internal temperature of the cavity is too high, the oven light and cooling fan will remain active, and the display will show “COOL.”

The appliance will return to standby mode when the PAUSE/CANCEL/ECO button is pressed or when the temperature drops below 140°C.

MICROWAVE MODE

WARNING: The Air Fryer Basket (09) and the Roasting Tray (10) must not be used in Microwave or Combi modes.

Press the MICROWAVE button repeatedly to select the desired power level. The selected power will be shown on the display.

Level	10	9	8	7	6	5	4	3	2	1	0
Power	100%	90%	80%	70%	60%	50%	40%	30%	20%	10%	0%
Display	P100	P90	P80	P70	P60	P50	P40	P30	P20	P10	P0

Press the START +30 sec button.

Turn the TIME/MENU knob to set the cooking time. The maximum cooking time is 95 minutes.

Then press the START +30 sec button again to begin cooking.

AIR FRY MODE

Accessories to use: Air Fryer Basket (09) and Roasting Tray (10)

Air Fry Mode with Preheating

In standby mode, press Air Fry. The display will show 140°C.

Turn the multifunction knob or press Air Fry to select the desired temperature.

Press the START +30s button to confirm the temperature.

Press the START +30s button again to start preheating.

When preheating is complete, place the food inside the appliance and close the door.

Turn the multifunction knob to set the cooking time.

Press the START +30s button to begin cooking.

Note: When cooking is complete, the appliance will beep five times and return to standby mode.

If the clock has been previously set, the current time will be displayed.

Air Fry Mode without Preheating

In standby mode, press Air Fry. The display will show 140°C.

Turn the multifunction knob or press Air Fry to select the desired temperature.

Press the START +30s button to confirm.

Turn the multifunction knob to set the cooking time.

Press the START +30s button to begin cooking.

Note: When cooking is complete, the appliance will beep five times and return to standby mode. If the clock has been previously set, the current time will be displayed.

AIR FRY- Guiding table of temperatures and cooking times

FOOD	WEIGHT (gr)	TEMPERATURE	TIME (MINS)	NOTES
Chicken steak	300 gr	230°C	8 mins	Turn halfway through cooking
Beef steak	400 gr	230°C	8 mins	Turn halfway through cooking
Nuggets	500 gr	200°C	18 mins	
Fish	400 gr	200°C	15 mins	
Vegetables	400 gr	200°C	13 mins	
Potatoes	500 gr	200°C	17 mins	Shake halfway through cooking

COMBI (Micro-ondas + grill)

ATTENTION - The air fryer basket (09) and Baking tray (10) accessories cannot be used in Microwave or Combi modes.

Press the COMBI key. The display will show "C-1".

DISPLAY	MICRO	GRILL
C-1	55%	45%

Turn the TIME/MENU knob to adjust the time. The maximum cooking time is 95 minutes. Press the START +30s button to start cooking.

OVEN MODE (Convection Oven)

Accessories to use - Air fryer basket (09) and baking tray (10)

Oven Mode with Preheating

In standby mode, press OVEN. The display will display 140°C.

Turn the multifunction knob or press OVEN to set the desired temperature.

Press the START+30s button to confirm the temperature.

Press the START +30s button again to start preheating.

When preheating is finished, place the food in the appliance and close the door.

Turn the multifunction knob to set the cooking time.

Press the START button +30s to start cooking.

Note: When the cooking time is over, the alarm will sound five times and the appliance will return to standby mode. It will display the current time if the clock has been previously configured.

Oven mode without Preheating

In standby mode, press OVEN. The display will display 140°C.

Turn the multifunction knob or press OVEN to set the temperature.

Press START button +30s to confirm.

Turn the multifunction knob to set the cooking time.

Press the START +30s button to start cooking.

Note: When the cooking time is over, the alarm will sound five times and the appliance will return to standby mode. It will display the current time if the clock has been previously configured.

OVEN - Cooking Temperature and Cooking Times Guideline

FOOD	WEIGHT (gr)	TEMPERATURE	TIME (MINS)
Poultry	600gr	220°C	50 mins
Fish	2x300gr	230°C	18 mins
Meat	400gr	230°C	35 mins
Potatoes	500gr	230°C	20 mins
Orange cake	-	160°C	35 mins

AIR FRY PRESETS MODE (Preset Air Fryer Programs)

In standby mode, press Air Fry Presets. The display will show "AF01".

Press Air Fry Presets repeatedly or turn the multifunction knob to choose the menu. Programs from AF01 to AF14 are available, as shown in the table below.

Press the START +30s button to start cooking.

AIR FRY PRESETS - Guideline table of preset programs

DISPLAY	FOOD	WEIGHT (gr)	TIME (mins)
AF 01	Frozen sweet potato fries	450gr	17 mins
AF 02	Fish and chips	400gr	15 mins
AF 03	Frozen croquettes	400gr	9 mins
AF 04	Frozen squid	400gr	13 mins
AF 05	Frozen onion rings	350gr	12 mins
AF 06	Frozen Nuggets	500gr	18 mins
AF 07	Escalopes	450gr	20 mins
AF 08	Seafood	200gr	11 mins
AF 09	Vegetables	300gr	9 mins
AF 10	Spring rolls	400gr	14 mins
AF 11	Frozen breaded shrimp	240gr	11 mins
AF 12	Frozen potatoes sliced	400gr	17 mins
AF 13	Chicken wings	550gr	15 mins
AF 14	Fish Fillets	500gr	13 mins

POPCORN – Popcorn Function

In standby mode, press POPCORN.

Press the button again or turn the multifunction knob to select the weight, 50 gr or 100 gr.
Press the START +30s button to start.

Time table

Preset program	WEIGHT (gr)	Tempo (mins)
Popcorn	50 gr	1:30 mins
	100 gr	2:30 mins

Note - use proper utensils with lids, do not exceed the indicated amount and pay attention to the sound of popcorn to avoid burning or overflowing.

DEFROST - defrost function

Defrosting by weight

Press the DEFROST button. The screen will display dEF1”.

Press the START +30s button to confirm.

Turn the TIME/MENU knob to select the weight of the food, between 100g and 2000 g.

Press the START +30s button to start defrosting.

Note: A warning will sound reminding you to turn the food during defrosting. If there is no intervention, the appliance will continue to operate.

Time-consuming defrosting

Press the DEFROST button twice. The screen will show dEF2”.

Press the START +30s button to confirm.

Turn the TIME/MENU knob to select the defrost time. The maximum time is 95 minutes.

Press the START +30s button to start defrosting.

Note: A warning will sound reminding you to turn the food during defrosting. If there is no intervention, the appliance will continue to operate.

KEEP WARM – keep warm function

In standby mode, press KEEP WARM. The display will display 140°C.

Turn the multifunction knob to set the time.

Press the START +30s button to start.

AUTO MENU - Auto Mode

(see the table of programs)

Turn the multifunction knob to access the menu; display displays A01.

Continue to turn the multifunction knob to select a program, from A01 and A09.

Press the START +30s button to confirm.

Turn the multifunction knob to select the preset weight according to the programme table.

Press the START +30s button to start.

Program Table (AUTO MENU)

Be sure to use microwave-safe utensils when cooking food.

DISPLAY	FOOD	WEIGHT	TEMPO (mins)	MODE
A01	Reheat	150 gr 250 gr 350 gr 450 gr 600 gr	1:30 2:30 3:30 4:30 6mins	Microwave
A02	Potatoes	1 (230 gr) 2 (450 gr) 3 (700 gr)	5:20 8:30 11:30	Microwave
A03	Meat	150 gr 300 gr 450 gr 600 gr	3mins 4:40 6:30 8:30	Microwave
A04	Vegetables	150 gr 350 gr 500 gr	3mins 4:30 6mins	Microwave
A05	Pasta	50 gr (450ml cold water) 100 gr (800ml cold water) 150 gr (1200ml cold water)	18mins 20mins 22mins	Microwave
A06	Fish	150 gr 250 gr 350 gr 450 gr 650 gr	3:10 4:40 5:40 7mins 9:40	Microwave
A07	Soup	200 ml 400 ml 600 ml	2:10 4mins 5:40	Microwave
A08	Pizza	200 gr 300 gr 400 gr	8mins 9mins 11mins	Air fry

DISPLAY	FOOD	WEIGHT	TEMPO (mins)	MODE
A09	Poultry	500g 750g 1000g 1200g	40mins 45mins 50mins 55mins	Air fry

LOCK / ON/OFF

Child lock function

Block:

Press and hold the LOCK / ON/OFF button for 3 seconds. A long beep will be heard confirming the activation of the child lock.

Unlock:

In the locked state, press and hold the LOCK / ON/OFF button for 3 seconds. A long beep will be heard confirming the unlocking.

Silent mode

Activate:

Press the LOCK/ON/OFF key. A beep will be heard and the screen will display "oFF".

Disable:

Press the LOCK/ON/OFF key. A beep will be heard and the screen will display "on".

ECO MODE

Activate:

Press the PAUSE CANCEL ECO key. A beep will be heard and the screen will turn off.

Disable:

In ECO mode, press any key, open the door, or turn the knob.

WARNINGS

The microwave was started on accident with no food inside.	It is very dangerous to use the appliance without food inside.
The microwave interferes with television reception.	Radio or television reception may experience interference when the microwave is in operation. It is similar to the interference caused by small electronic devices, such as blenders, vacuums, and fans. This is normal.
Weak microwave light.	When cooking on low power, the microwave light may be weak. This is normal.
Accumulation of steam on the door, hot air escapes from the ventilation openings.	Food may release steam when cooking. Most of it will escape through the ventilation openings. However, some steam may accumulate in cold places, such as the microwave door. This is normal.

TROUBLESHOOTING

Problem	Cause	Solution
The microwave cannot be turned on.	The power cable is not well connected.	Remove the plug from the wall socket. Plug it in again 10 seconds later.
	There is a burnt fuse or a breaker has tripped.	Replace the fuse or reset the breaker (repaired by a professional from our company).
	Problems with the plug.	Test the wall socket with other electrical appliances.
The microwave doesn't heat up.	The door isn't well closed.	Close the door well.
The glass rotating plate makes noise when the microwave is working.	The rotating support and base of the microwave are dirty.	See the section on Cleaning and Maintenance.

ANOMALIES AND REPAIR

In case of malfunction, please take the appliance to an authorized Technical Assistance Service. Do not attempt to disassemble or repair the appliance, as this may be dangerous.

PROTECTING THE ENVIRONMENT



This symbol indicates the separate collection of electrical and electronic equipment.

The main objective of the separate collection of this waste is to reduce the quantity to be disposed of, promote re-use, recycling and other forms of recovery in order to reduce its negative effects on the environment.

When it is no longer in use, this appliance must not be disposed of together with other unsorted municipal waste.

The user is responsible for delivering it free of charge to the selective collection facilities available for that purpose.

Pieces of equipment that are no longer in use can also be taken back at points of sale, by purchasing new pieces of equipment that are equivalent and have the same functions.

For more detailed information on collection points, please contact your City Council or a point of sale for this equipment.

INSTRUCTIONS DE SÉCURITÉ IMPORTANTES

Veillez lire attentivement ces instructions avant d'utiliser l'appareil pour la première fois et conservez-les pour référence ultérieure. FLAMA décline toute responsabilité en cas d'utilisation non conforme aux instructions. Pour réduire le risque d'incendie, d'électrocution ou de blessures corporelles dues à une exposition excessive à l'énergie micro-ondes, veuillez respecter les précautions élémentaires suivantes lors de l'utilisation de l'appareil : Les liquides et autres aliments ne doivent pas être réchauffés dans des récipients fermés, car ils pourraient exploser.

Le micro-ondes est destiné au réchauffage d'aliments et de boissons. Le séchage d'aliments ou de vêtements et le réchauffage de coussins chauffants, pantoufles, éponges, chiffons humides et autres articles similaires peuvent présenter un risque de blessure, d'inflammation ou d'incendie. Vérifiez que la tension de votre installation électrique correspond à la tension indiquée sur la plaque signalétique de l'appareil.

Vérifiez que le disjoncteur auquel l'appareil sera raccordé est d'au moins 6 A. Le micro-ondes est destiné à être utilisé librement, et NON encastré ou à l'intérieur d'un meuble. Choisissez une surface plane avec suffisamment d'espace libre pour les entrées et/ou sorties d'air. La hauteur minimale d'installation est de 85 cm.

Pour garantir une bonne ventilation, il doit y avoir un espace libre d'au moins :

- 30 cm au-dessus de l'appareil ;
- 20 cm derrière l'appareil ;
- 20 cm des côtés de l'appareil.

L'arrière de l'appareil doit être placé contre un mur. Cet appareil est conçu pour un usage domestique et intérieur uniquement. Il peut être utilisé pour réchauffer, cuire ou décongeler des aliments, mais ne doit pas être utilisé à des fins industrielles. Cet appareil peut être utilisé par des enfants âgés de plus de 8 ans et par des personnes ayant des capacités physiques,

sensorielles ou mentales réduites, à condition qu'elles soient supervisées ou aient reçu une formation à l'utilisation de l'appareil en toute sécurité et comprennent les dangers encourus. Les enfants ne doivent pas jouer avec l'appareil. Le nettoyage et l'entretien ne doivent pas être effectués par des enfants, sauf s'ils ont plus de 8 ans et sont surveillés. Gardez l'appareil et son cordon d'alimentation hors de portée des enfants de moins de 8 ans.

N'utilisez pas le micro-ondes à vide, car cela pourrait endommager l'appareil.

N'utilisez que des ustensiles adaptés à une utilisation au micro-ondes. Pour vous assurer qu'ils sont adaptés, placez l'ustensile vide dans le micro-ondes avec un verre d'eau, en sélectionnant la puissance maximale pendant 60 secondes. Si l'ustensile devient trop chaud, il ne doit pas être utilisé.

L'appareil doit être nettoyé régulièrement et tous les résidus alimentaires doivent être éliminés.

Lisez attentivement et respectez les « Précautions à prendre pour éviter une exposition excessive aux micro-ondes ».

Lorsque vous réchauffez des aliments dans des récipients en plastique ou en papier, soyez vigilant car ils peuvent s'enflammer. Coupez les aliments à peau épaisse, tels que les pommes de terre, les courges entières, les pommes, les châtaignes ou autres, avant de les cuire.

Ne faites pas frire d'aliments au micro-ondes. L'huile peut endommager les composants de l'appareil et causer des brûlures à l'utilisateur. Lorsque le micro-ondes est en marche, les récipients peuvent chauffer en raison de la chaleur transmise par les aliments. Il peut être nécessaire de les manipuler à l'aide de supports.

Ne cuisez pas trop les aliments.

Les récipients métalliques pour aliments et boissons ne sont pas autorisés pendant la cuisson au micro-ondes. Si vous remarquez de la fumée, éteignez ou débranchez l'appareil et maintenez la porte fermée pour étouffer les flammes.

N'utilisez pas l'intérieur du micro-ondes pour stocker des aliments. Ne laissez pas de produits en papier,

d'ustensiles de cuisine ou d'aliments à l'intérieur du micro-ondes lorsque l'appareil n'est pas utilisé. Le micro-ondes, notamment les zones d'étanchéité, son intérieur ou d'autres parties, doit être nettoyé conformément aux instructions de nettoyage et d'entretien.

Retirez les agrafes et autres composants métalliques des sacs en papier ou en plastique avant de les mettre au micro-ondes. Installez ou placez l'appareil conformément aux instructions du chapitre « Installation ».

Les œufs (crus ou cuits) avec leur coquille ne doivent pas être réchauffés au micro-ondes, car ils peuvent exploser, même après la fin de la cuisson.

Cet appareil est destiné à un usage domestique et à des utilisations similaires, telles que :

- Espaces cuisine pour le personnel dans les magasins, les bureaux et autres lieux de travail ;
- Maisons de campagne ;
- Chambres d'hôtes dans des hôtels, motels et autres environnements résidentiels ;
- Environnements de type chambres d'hôtel.

N'utilisez pas et ne rangez pas l'appareil à l'extérieur. N'utilisez pas l'appareil près d'une source d'eau, dans un environnement humide (cave) ou près d'une piscine.

La température des surfaces accessibles peut être élevée lorsque l'appareil est en marche.

Les surfaces peuvent être chaudes lorsque l'appareil est en marche. Tenez les enfants à distance.

Tenez le câble d'alimentation éloigné des surfaces chaudes et ne couvrez pas les systèmes de ventilation de l'appareil.

Ne laissez pas le câble pendre au bord d'une table ou d'un comptoir.

Le manque de propreté du micro-ondes peut entraîner la détérioration de ses surfaces, ce qui peut raccourcir la durée de vie de l'appareil et peut entraîner des situations dangereuses.

Le contenu des biberons et des petits pots doit être mélangé

ou agité et la température vérifiée avant consommation afin d'éviter toute brûlure.

Le réchauffage de boissons au micro-ondes peut entraîner une ébullition retardée. Veuillez manipuler le récipient avec précaution.

Les enfants doivent être surveillés afin de s'assurer qu'ils ne jouent pas avec l'appareil.

L'appareil n'est pas conçu pour être utilisé avec une minuterie externe ou un système de commande à distance séparé. Le nettoyage à la vapeur ne doit pas être utilisé.

Pendant son utilisation, l'appareil devient chaud. Veillez à ne pas toucher l'élément chauffant à l'intérieur de l'appareil.

Utilisez uniquement la sonde de température recommandée pour cet appareil. (pour les micro-ondes équipés d'un capteur de température).

Le micro-ondes doit fonctionner avec la porte décorative ouverte (pour les micro-ondes avec porte décorative).

AVERTISSEMENT : Si la porte ou les zones d'étanchéité sont endommagées, n'utilisez pas l'appareil. Faites-le réparer immédiatement par un service d'assistance technique agréé par Flama.

AVERTISSEMENT : toute réparation nécessitant le retrait du couvercle extérieur, qui protège contre l'exposition aux micro-ondes, est dangereuse et doit être effectuée uniquement par un technicien qualifié dans un service d'assistance technique agréé par Flama.

Éteignez le micro-ondes et laissez-le refroidir, si nécessaire, avant d'effectuer toute opération de nettoyage et d'entretien. Ne plongez pas l'appareil dans l'eau ou tout autre liquide. Il doit être nettoyé conformément aux instructions de nettoyage et d'entretien.

Ne retirez pas la fiche de la prise en tirant sur le câble d'alimentation.

Il est particulièrement important que la porte du micro-ondes

se ferme correctement et que ses composants ne présentent aucun dysfonctionnement, tel que : porte penchée, charnières et vis cassées ou desserrées, fermetures de porte défectueuses et surfaces de blocage, entre autres.

N'utilisez pas l'appareil s'il ne fonctionne pas correctement ou s'il est endommagé de quelque manière que ce soit. Toute intervention autre que le nettoyage doit être effectuée par un service d'assistance technique agréé par FLAMA.

N'utilisez pas l'appareil si le câble d'alimentation ou la fiche sont endommagés.

N'essayez pas de remplacer le cordon d'alimentation ou la fiche, car cette opération est dangereuse. Si le câble d'alimentation est endommagé, il doit être remplacé par le fabricant, son agent de service ou des personnes qualifiées afin d'éviter tout danger.

Appareil de classe B du groupe 2

Ce produit est un appareil de groupe 2 dans lequel l'énergie radiofréquence est intentionnellement générée pour le traitement de matériaux et convient à une utilisation dans des établissements domestiques et dans des établissements directement connectés à un réseau d'alimentation basse tension alimentant des bâtiments à usage domestique (classe B).

Ce produit est conforme aux directives relatives à la compatibilité électromagnétique et à la basse tension. Ce manuel d'instructions est également disponible au format PDF sur www.flama-home.com.

PRÉCAUTIONS À PRENDRE POUR ÉVITER TOUTE EXPOSITION POTENTIELLE À UNE ÉNERGIE MICRO-ONDES EXCESSIVE

N'essayez pas de faire fonctionner le micro-ondes avec la porte ouverte, car cela pourrait entraîner une exposition nocive à l'énergie micro-ondes. Il est important de ne pas casser ou modifier les dispositifs de verrouillage de sécurité.

Ne placez aucun objet entre la porte du four et la partie avant, et ne laissez pas de résidus alimentaires ou de détergent s'accumuler sur les surfaces isolantes. Maintenez la porte et ses surfaces isolantes propres en les nettoyant après chaque utilisation, d'abord avec un chiffon humide, puis avec un chiffon doux sec.

AVERTISSEMENT : si la porte ou ses composants sont endommagés, Le micro-ondes ne doit pas être utilisé avant d'avoir été réparé par un technicien compétent.

Si l'appareil n'est pas maintenu dans un bon état de propreté, sa surface peut se dégrader et affecter la durée de vie de l'appareil, conduisant à une situation dangereuse.

RÉDUIRE LE RISQUE DE BLESSURES CHEZ LES PERSONNES

Risque d'électrocution

Le contact avec certains composants internes peut entraîner des blessures graves, voire mortelles. Ne démontez pas l'appareil.

ATTENTION

Installation de mise à la terre - Risque d'électrocution

Une utilisation incorrecte de la mise à la terre peut entraîner un choc électrique.

Ne branchez pas l'appareil à une prise électrique avant qu'il ne soit correctement installé et mis à la terre.

Cet appareil doit être mis à la terre. En cas de court-circuit électrique, la mise à la terre réduit le risque d'électrocution en fournissant un fil d'échappement pour le courant électrique.

Cet appareil est équipé d'un câble doté d'un fil de terre avec une fiche de mise à la terre. La fiche doit être branchée sur une prise correctement installée et mise à la terre.

Consultez un électricien ou un technicien qualifié si vous ne comprenez pas parfaitement les instructions de mise à la terre ou si vous avez des doutes quant à la mise à la terre correcte de l'appareil. Si vous devez utiliser une rallonge, utilisez uniquement une rallonge à 3 fils.

1. Un câble d'alimentation court est fourni afin de réduire les risques liés à l'enchevêtrement ou au trébuchement sur un câble plus long.

2. Si un câble long ou une rallonge est utilisé :

1) La classification électrique indiquée sur le câble ou la rallonge doit être au moins égale à la classification électrique de l'appareil.

2) La rallonge doit être un câble à 3 fils avec mise à la terre.

3) Le cordon long doit être placé de manière à ne pas tomber sur le comptoir ou le plateau de la table, où il pourrait être tiré par des enfants ou faire trébucher quelqu'un involontairement.

NETTOYAGE ET ENTRETIEN

Avant de nettoyer l'appareil, éteignez-le et débranchez-le de la prise électrique.

Gardez l'intérieur du micro-ondes propre. Si des éclaboussures d'aliments ou des liquides renversés adhèrent aux parois du micro-ondes, nettoyez-les avec un chiffon humide. Vous pouvez utiliser un détergent doux lorsque le micro-ondes a besoin d'être nettoyé.

Évitez d'utiliser des sprays ou des agents nettoyants agressifs, car ils pourraient tacher, rayer ou ternir la surface de la porte.

Les surfaces extérieures doivent être nettoyées à l'aide d'un chiffon humide. Afin d'éviter d'endommager les composants opérationnels à l'intérieur du micro-ondes, ne laissez pas d'eau pénétrer à l'intérieur des ouvertures de ventilation.

Passez un chiffon humide sur les deux côtés de la fenêtre afin d'éliminer les éclaboussures.

Ne laissez pas le panneau de commande se mouiller. Nettoyez-le avec un chiffon doux et humide. Chaque fois que vous nettoyez le panneau de commande, laissez la porte ouverte afin d'éviter que le micro-ondes ne se mette en marche accidentellement.

Si de la vapeur s'accumule à l'intérieur ou près de la porte du micro-ondes, essuyez-la avec un chiffon doux. Cela peut se produire lorsque le micro-ondes est utilisé dans des conditions très humides. C'est normal.

Il est parfois nécessaire de retirer le plat en verre pour le nettoyer. Lavez-le à l'eau chaude avec du détergent ou au lave-vaisselle.

Le support du plateau tournant et la base du micro-ondes doivent être nettoyés régulièrement afin d'éviter tout bruit excessif. Nettoyez-les avec un détergent doux. Le support du plateau tournant peut être lavé à l'eau avec un détergent doux ou dans un lave-vaisselle. Veillez à replacer le support tournant dans la bonne position.

Le plateau tournant, le panier pour friteuse à air chaud et la plaque de cuisson peuvent être lavés à l'eau avec un détergent doux ou au lave-vaisselle.

Éliminez les odeurs de votre micro-ondes en mélangeant une tasse d'eau avec le jus et le zeste d'un citron dans un récipient profond adapté au micro-ondes, puis passez-le au micro-ondes pendant 5 minutes. Nettoyez soigneusement et séchez avec un chiffon doux. Lorsque vous devez remplacer l'ampoule du micro-ondes, adressez-vous à un service d'assistance technique agréé Flama.

ATTENTION

Risque de blessure corporelle

Il est dangereux pour toute personne non compétente d'effectuer un entretien ou une réparation impliquant le retrait d'un couvercle qui protège contre l'exposition à l'énergie

micro-ondes.

USTENSILES

Consultez les instructions dans « Matériaux pouvant être utilisés au micro-ondes ou matériaux à éviter au micro-ondes ».

Certains ustensiles non métalliques peuvent ne pas être adaptés à une utilisation au micro-ondes. En cas de doute, testez l'ustensile en question en suivant la procédure suivante :

Test des ustensiles:

Remplissez un récipient adapté au micro-ondes avec 1 tasse d'eau froide (250 ml) et placez-y l'ustensile en question.

Allumez l'appareil à pleine puissance pendant 1 minute.

Une fois le temps écoulé, touchez délicatement l'ustensile. S'il est chaud, ne l'utilisez pas au micro-ondes.

ATTENTION - Ne dépassez pas la durée d'essai indiquée.

Matériaux à éviter dans le micro-ondes

Plateau en aluminium	Cela peut provoquer un arc électrique. Transférez les aliments dans un plat adapté au micro-ondes.
Boîte en papier avec poignée métallique	Cela peut provoquer un arc électrique. Transférez les aliments dans un plat adapté au micro-ondes.
Ustensiles métalliques ou à bord métallique	Le métal protège les aliments contre l'énergie micro-ondes. Le rebord métallique peut provoquer un arc électrique.
Attaches métalliques	Ils peuvent provoquer un arc électrique et déclencher un incendie dans le micro-ondes.
Sacs en papier	Ils peuvent provoquer un incendie dans le micro-ondes.
Mousse plastique Polystyrène expansé	Lorsqu'elle est exposée à des températures élevées, la mousse plastique/polystyrène expansé peut fondre et/ou contaminer les aliments.
Bois	Lorsqu'il est utilisé au micro-ondes, le bois sèche et peut se fendre ou se fissurer.

Matériaux pouvant être utilisés au micro-ondes

Vaisselle en céramique	Uniquement adapté au micro-ondes. Respectez les instructions du fabricant. N'utilisez pas de plats ébréchés ou fissurés.
Bouteilles en verre	Retirez toujours le couvercle. Utilisez uniquement pour réchauffer les aliments à température moyenne. La plupart de ces bocaux ne résistent pas à la chaleur et peuvent se briser.
Verrerie	Uniquement de la vaisselle en verre résistante à la chaleur. Assurez-vous qu'elle ne comporte pas de bord métallique. N'utilisez pas d'assiettes fêlées ou ébréchées.
Sacs de cuisson	Suivez les instructions du fabricant. Ne fermez pas avec un lien métallique. Percez des trous pour permettre à la vapeur de s'échapper.
Assiettes et verres en papier	Utilisez uniquement pour une cuisson/un réchauffage rapide. Ne laissez pas le micro-ondes sans surveillance pendant la cuisson.
Serviettes en papier	À utiliser pour couvrir les aliments lors du réchauffage et pour absorber la graisse. À utiliser sous surveillance et uniquement pour une cuisson rapide.
Papier sulfurisé	Utilisez comme couvercle pour éviter les éclaboussures ou comme enveloppe pour la cuisson à la vapeur.
Plastique	Uniquement adapté au micro-ondes. Respectez les instructions du fabricant. Il doit porter la mention « Adapté au micro-ondes ». Certains récipients en plastique ramollissent lorsque les aliments qu'ils contiennent sont chauffés. Les « sachets de cuisson » et les sachets en plastique fermés doivent être percés, perforés ou ventilés, comme indiqué sur l'emballage.
Film adhésif	Convient uniquement au micro-ondes. Utilisez-le pour couvrir les aliments pendant la cuisson et conserver leur humidité. Ne laissez pas le film adhésif entrer en contact avec les aliments.
Thermomètres	Uniquement ceux adaptés au micro-ondes (thermomètres pour viande et confiseries).
Papier de cuisson	Utilisez comme couverture pour éviter les éclaboussures et retenir l'humidité.

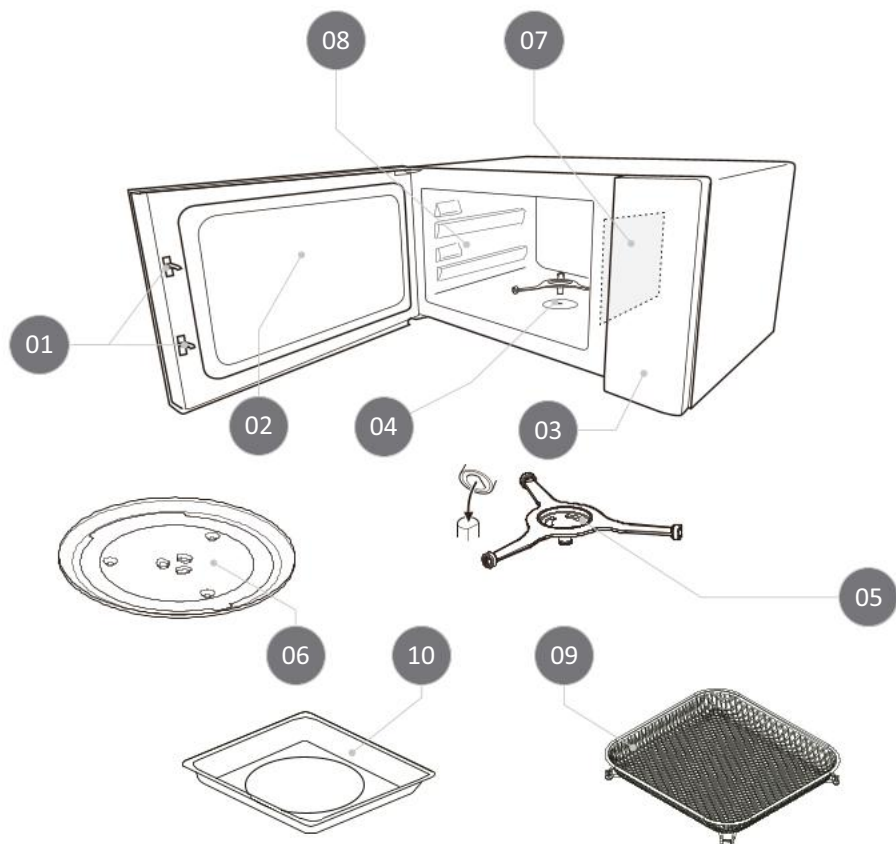

DESCRIPTION

1. Fermeture de la porte avec système de sécurité
2. Fenêtre d'affichage
3. Panneau de commande
4. Actionneur du plateau tournant
5. Support du plateau tournant
6. Plateau tournant
7. Panneau de fibres
8. Guides du plateau

ACCESSOIRES:

9. Panier pour friteuse à air chaud
10. Plaque de cuisson

ATTENTION - Les accessoires panier air fryer et plaque ne peuvent pas être utilisés dans les modes MICROWAVE ou COMBI.

INSTALLATION

Retirez tous les matériaux et accessoires d'emballage. Inspectez le micro-ondes pour détecter tout dommage, tel que des bosses ou une porte cassée. N'utilisez pas le micro-ondes s'il est endommagé.

Retirez tout film protecteur présent sur la surface et dans la cavité du micro-ondes. Ne retirez pas la plaque de mica (07), qui est fixée dans la cavité du micro-ondes pour protéger le magnétron.

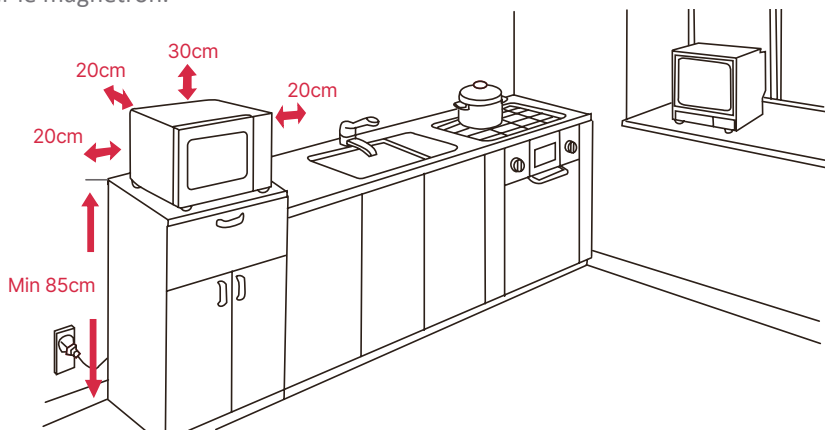

Choisissez une surface plane offrant suffisamment d'espace pour les ouvertures d'entrée et/ou de sortie d'air.

La hauteur minimale d'installation est de 85 cm.

La face arrière de l'appareil doit être tournée vers le mur.

Laissez un espace libre d'au moins 30 cm au-dessus du micro-ondes, et un espace libre d'au moins 20 cm entre le micro-ondes et les murs adjacents.

Ne retirez pas les pieds de la base du micro-ondes.

Le blocage des ouvertures d'entrée et/ou de sortie peut endommager le micro-ondes.

Placez le micro-ondes aussi loin que possible des radios et des téléviseurs. Le fonctionnement du micro-ondes peut causer des interférences dans la réception des radios ou des téléviseurs.

Branchez la fiche du micro-ondes dans une prise normale. Assurez-vous que la tension et la fréquence correspondent à celles indiquées sur l'étiquette de classification.



AVERTISSEMENT : N'installez pas le micro-ondes au-dessus d'une cuisinière ou d'autres appareils produisant de la chaleur. Si le micro-ondes est installé à proximité ou au-dessus d'une source de chaleur, il risque d'être endommagé, ce qui annulera la garantie.

La surface accessible peut devenir chaude pendant le fonctionnement.

Nettoyer la cavité et remettre le plateau tournant en place

Assurez-vous que tous les emballages et rubans d'expédition ont été retirés. Avant d'utiliser l'appareil pour préparer des aliments pour la première fois, vous devrez placer correctement le plateau tournant.

Vous devez nettoyer la cavité et tous les accessoires.

Plateau tournant

Le plateau tournant doit toujours être utilisé lors de la cuisson.

Tous les aliments et récipients doivent toujours être placés sur le plateau tournant pour la cuisson.

Le support de plat doit toujours être placé avant le plateau tournant.

Ne placez jamais le plateau tournant à l'envers. Le plateau tournant comporte une cavité dans laquelle doit s'insérer le dispositif d'entraînement du plateau tournant.

Le plateau tournant ne doit jamais être bloqué, il ne doit jamais être empêché de tourner.

- Si le plateau tournant, le support du plateau ou le mécanisme d'entraînement du plateau sont endommagés, ne l'utilisez pas et contactez immédiatement un service d'assistance technique agréé Flama.

ACCESSOIRES

Utilisation du plat et des accessoires selon le mode de fonctionnement

ACCESSOIRE	MODE DE FONCTIONNEMENT			
	MICROWAVE	AIR FRY	COMBI	OVEN
Plateau tournant	OUI	NON	OUI	NON
Panier pour friteuse à air chaud (09)	NON	OUI	NON	OUI
Plaque de cuisson (10)	NON	SIM	NON	OUI

REMARQUE - Le plateau doit rester en place dans tous les modes de fonctionnement, même si le mode de fonctionnement que vous allez utiliser ne permet pas l'utilisation du plateau tournant.

En modes AIR FRY et OVEN, le plateau tournant ne tourne pas.

Panier Friteuse à air chaud (09)

Vous devez utiliser le panier pour friteuse à air chaud (toujours placé sur la plaque de cuisson, en positionnant la plaque de cuisson sur les guides de la cavité du micro-ondes (A et B).

Pour la plupart des aliments (à l'exception des pizzas), utilisez le panier de la friteuse à air chaud sur la plaque de cuisson et glissez la plaque de cuisson dans la glissière supérieure (A).

Pour les pizzas, le poulet ou les aliments plus volumineux, utilisez le panier de la friteuse à air chaud sur la plaque de cuisson et glissez la plaque dans la glissière inférieure (B).

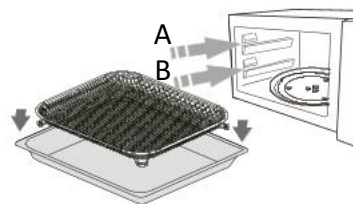

Plaque de cuisson (10)

Utilisez toujours le plateau de cuisson en le positionnant sur les guides de la cavité du micro-ondes (A et B).

Placez la plaque de cuisson sur le guide supérieur (A) pour les petites préparations, afin d'obtenir un brunissage idéal et une cuisson plus rapide.

Placez la plaque de cuisson sur la grille inférieure (B) pour les aliments plus volumineux, afin d'assurer une cuisson uniforme.

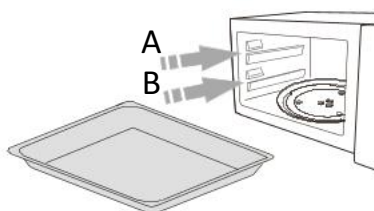

PRINCIPES DE CUISSON AU FOUR À MICRO-ONDES AIR FRYER

Disposition des aliments

Placez délicatement les aliments dans le plat, le panier ou la plaque de cuisson (10), les parties les plus épaisses tournées vers l'extérieur.

Temps de cuisson

Soyez attentif au temps de cuisson. Commencez par cuire pendant la durée minimale recommandée, puis ajustez si nécessaire. Les aliments trop cuits peuvent dégager de la fumée ou brûler.

Retourner les aliments

Retournez les aliments au moins une fois pendant la cuisson pour accélérer le processus, en particulier les viandes telles que le poulet ou les hamburgers. Les morceaux plus gros, tels que les rôtis, doivent être retournés au moins une fois.

Réorganisation des aliments

Réorganisez les aliments, comme les boulettes de viande, à mi-cuisson, en les déplaçant de haut en bas ou du centre de l'assiette vers les bords.

ATTENTION

Important : n'utilisez jamais de récipients en plastique en mode AIR FRY. Vous pouvez utiliser du métal, de la céramique, du verre et du silicone, adaptés aux températures élevées.

PANNEAU DE COMMANDE

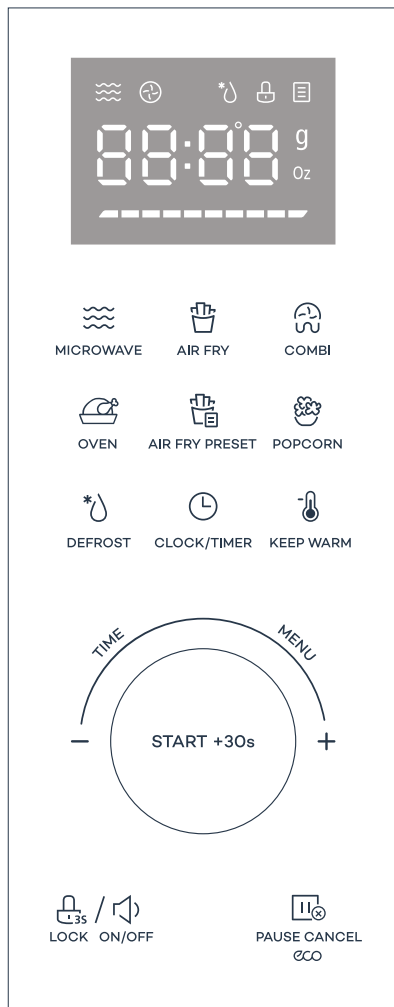

MICROWAVE (micro-ondes)

Utilize o modo micro-ondas para cozinhar ou aquecer de forma rápida e prática.

Pressione para selecionar o nível de potência.

AIR FRY

Le mode AIR FRY cuit les aliments à l'aide d'un flux d'air chaud, garantissant une texture délicieuse et croustillante, avec peu ou pas d'huile. Appuyez pour programmer manuellement la température et la durée.

COMBI

Le mode COMBI (micro-ondes + grill) permet de cuire les aliments rapidement et efficacement, garantissant un intérieur moelleux et un extérieur doré et croustillant. Appuyez pour programmer la durée.

OVEN

Le mode OVEN (four à convection) répartit la chaleur de manière uniforme, pour des rôtis parfaitement dorés et cuits de manière homogène.

Pressione para programar em modo manual a temperatura e o tempo.

AIR FRY PRESETS

Un ensemble de programmes prédéfinis pour faciliter l'utilisation en mode Air fryer. Appuyez pour accéder aux programmes prédéfinis d'Air Fry.

POPCORN

La touche POPCORN dispose de 2 programmes prédéfinis pour les sachets de pop-corn pour micro-ondes de 50 g et 100 g, garantissant un pop-corn délicieux.

Appuyez pour sélectionner le programme adapté au sachet de pop-corn pour micro-ondes.

DEFROST

Appuyez pour accéder au mode décongélation.

CLOCK/TIME

Appuyez pour régler l'horloge ou le minuteur.

KEEP WARM

Appuyez pour activer la fonction de maintien au chaud.

START/+30SEG - Bouton de commande

Tournez le bouton pour sélectionner le menu automatique en mode veille ou pour régler la température et la durée. Appuyez une fois pour confirmer le réglage ou lancer la cuisson..

LOCK | ON/OFF





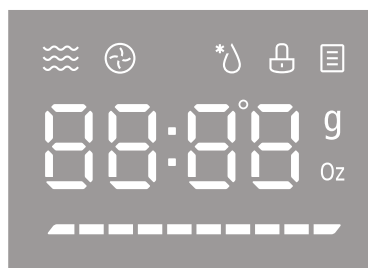

Appuyez et maintenez enfoncé pendant 3 secondes pour verrouiller le panneau de commande, puis 3 secondes supplémentaires pour le déverrouiller, ou appuyez une fois pour désactiver le signal sonore, puis appuyez à nouveau pour l'activer.

PAUSE/CANCEL & ECO

Appuyez pour mettre en pause/annuler la cuisson ou appuyez pour éteindre l'écran.

DISPLAY



-  Indicateur de fonctionnement MICRO-ONDES.
-  Indicateur de fonctionnement AIR FRY et OVEN.
-  Indicateur de fonctionnement DEFROST.
-  Indicateur de verrouillage des touches.
-  Indicateur de AUTO MENU et AIR FRY PRESETS.
-  Indicateur de température. Chaque trait représente 10 °C, de 140 °C à 230 °C. La température sélectionnée clignote et les traits précédents s'allument progressivement à mesure que la température est atteinte.

FONCTIONNEMENT

Configuration de l'horloge

Lorsque vous branchez le micro-ondes, l'écran affiche « 0:00 » et un signal sonore retentit. Appuyez sur la touche CLOCK/TIMER. Le champ des heures clignote.

Tournez le bouton TIME/MENU pour régler l'heure. La valeur doit être comprise entre 0 et 23.

Appuyez sur la touche CLOCK/TIMER. Le champ des minutes clignote.

Tournez le bouton TIME/MENU pour régler les minutes. La valeur doit être comprise entre 0 et 59.

Appuyez sur la touche CLOCK/TIMER pour terminer la configuration. « : » clignote et l'heure s'affiche.

Remarque : si, lors du branchement électrique, l'horloge n'a pas été configurée, elle ne fonctionnera pas.

Pendant le réglage de l'horloge, si vous n'appuyez pas sur la touche CLOCK/TIMER pour confirmer dans la minute, l'appareil reprendra automatiquement son état précédent.

Fonction minuterie

Appuyez deux fois sur la touche CLOCK/TIMER pour sélectionner la fonction horloge. Le champ des heures clignote.

Tournez le bouton TIME/MENU pour régler la durée souhaitée. La durée maximale est de 95 minutes.

Appuyez sur la touche START +30 sec. Le champ des minutes clignote.

Lorsque le temps sélectionné est écoulé, l'indicateur de l'horloge s'éteint. L'alarme sonore retentit 5 fois.

Si l'horloge a été réglée (système 24 heures), l'écran affiche l'heure actuelle.

Remarque : la fonction minuterie est indépendante du réglage de l'horloge.

Démarrage rapide

Appuyez sur le bouton START +30s pour démarrer la cuisson à puissance maximale ; chaque fois que vous appuyez dessus, le temps de cuisson augmente de 30 secondes, jusqu'à 95 minutes.

En mode cuisson au micro-ondes ou décongélation par durée, chaque fois que vous appuyez sur START +30s, la durée de cuisson augmente de 30 secondes.

En mode veille, tournez le bouton TIME/MENU vers la gauche pour régler le temps de cuisson à puissance maximale. Appuyez ensuite sur START +30s pour démarrer la cuisson.

REMARQUE - À la fin de la cuisson, si la température de la cavité est trop élevée, le lumière

du Le four et le ventilateur de refroidissement continueront à fonctionner, et l'écran affichera « COOL ».

L'appareil revient en mode veille lorsque vous appuyez sur PAUSE/CANCEL/ECO ou lorsque la température est inférieure à 140 °C.

MODO MICROWAVE (Micro-ondes)

ATTENTION - Les accessoires Panier pour friteuse à air chaud (09) et Plaque de cuisson (10) ne peuvent pas être utilisés en mode Micro-ondes ou Combi.

Appuyez sur la touche MICROWAVE en fonction de la puissance souhaitée. La puissance s'affichera à l'écran.

Niveau	10	9	8	7	6	5	4	3	2	1	0
Puissance	100%	90%	80%	70%	60%	50%	40%	30%	20%	10%	0%
Affichage	P100	P90	P80	P70	P60	P50	P40	P30	P20	P10	P0

Appuyez sur la touche START +30 sec.

Tournez le bouton TIME/MENU pour régler la durée. La durée maximale de cuisson est de 95 minutes.

Appuyez ensuite sur START +30 sec. pour lancer la cuisson.

MODE AIR FRY

Accessoires à utiliser - Panier pour friteuse à air chaud (09) et plaque de cuisson (10)

Mode Air fry avec préchauffage

En mode veille, appuyez sur Air Fry. L'écran affichera 140 °C.

Tournez le bouton multifonction ou appuyez sur Air Fry pour régler la température souhaitée. Appuyez sur le bouton START+30s pour confirmer la température.

Appuyez à nouveau sur le bouton START +30s pour démarrer le préchauffage.

Une fois le préchauffage terminé, placez les aliments dans l'appareil et fermez la porte.

Tournez le bouton multifonction pour régler le temps de cuisson.

Appuyez sur le bouton START +30s pour démarrer la cuisson.

Remarque : lorsque le temps de cuisson est écoulé, l'alarme retentit cinq fois et l'appareil revient en mode veille. Il affiche l'heure actuelle si l'horloge a été préalablement réglée.

Mode Air fry sans préchauffage

En mode veille, appuyez sur Air Fry. L'écran affichera 140 °C.

Tournez le bouton multifonction ou appuyez sur Air Fry pour régler la température.

Appuyez sur le bouton START +30s pour confirmer.

Tournez le bouton multifonction pour régler le temps de cuisson.

Appuyez sur le bouton START +30s pour démarrer la cuisson.

Remarque : lorsque le temps de cuisson est écoulé, l'alarme retentit cinq fois et l'appareil

reviendra en mode veille. Il affichera l'heure actuelle si l'horloge a été préalablement configurée.

AIR FRY- Tableau indicatif des températures et temps de cuisson

ALIMENTS	POIDS (gr)	TEMPÉRATURE	TEMPS (MINS)	NOTES
Steak de poulet	300 gr	230°C	8 mins	Retourner à mi-cuisson
Bifteck de bœuf	400 gr	230°C	8 mins	Retourner à mi-cuisson
Nuggets	500 gr	200°C	18 mins	
Poisson	400 gr	200°C	15 mins	
Légumes	400 gr	200°C	13 mins	
Pommes de terre	500 gr	200°C	17 mins	Agiter pendant la cuisson

COMBI (Micro-ondes + grill)

ATTENTION - Les accessoires panier pour friteuse à air chaud (09) et plaque de cuisson (10) ne peuvent pas être utilisés en mode Micro-ondes ou Combi.

Appuyez sur la touche COMBI. L'écran affiche « C-1 ».

AFFICHAGE	MICRO	GRILL
C-1	55%	45%

Tournez le bouton TIME/MENU pour régler la durée. La durée maximale de cuisson est de 95 minutes.

Appuyez sur le bouton START +30s pour démarrer la cuisson.

MODE OVEN (Four à convection)

Accessoires à utiliser - Panier pour friteuse à air chaud (09) et plaque de cuisson (10)

Mode Four avec préchauffage

En mode veille, appuyez sur OVEN. L'écran affichera 140 °C.

Tournez le bouton multifonction ou appuyez sur OVEN pour régler la température souhaitée.

Appuyez sur le bouton START+30s pour confirmer la température.

Appuyez à nouveau sur le bouton START +30s pour démarrer le préchauffage.

Une fois le préchauffage terminé, placez les aliments dans l'appareil et fermez la porte.

Tournez le bouton multifonction pour régler le temps de cuisson.

Appuyez sur le bouton START +30s pour démarrer la cuisson.

Remarque : lorsque le temps de cuisson est écoulé, l'alarme retentit cinq fois et l'appareil revient en mode veille. Il affiche l'heure actuelle si l'horloge a été préalablement réglée.

Mode Four sans préchauffage

En mode veille, appuyez sur OVEN. L'écran affichera 140 °C.

Tournez le bouton multifonction ou appuyez sur OVEN pour régler la température.

Appuyez sur le bouton START +30s pour confirmer.

Tournez le bouton multifonction pour régler le temps de cuisson.

Appuyez sur le bouton START +30s pour démarrer la cuisson.

Remarque : lorsque le temps de cuisson est écoulé, l'alarme retentit cinq fois et l'appareil revient en mode veille. Il affiche l'heure actuelle si l'horloge a été préalablement réglée.

OVEN - Tableau indicatif des températures et temps de cuisson

ALIMENTS	POIDS (gr)	TEMPÉRATURE	TEMPS (MINS)
Volaille	600gr	220°C	50 mins
Poisson	2x300gr	230°C	18 mins
Viande	400gr	230°C	35 mins
Pommes de terre	500gr	230°C	20 mins
Gâteau à l'orange	-	160°C	35 mins

MODE AIR FRY PRESETS (Programmes prédéfinis de la friteuse à air chaud)

En mode veille, appuyez sur Air Fry Presets. L'écran affichera « AF01 ».

Appuyez plusieurs fois sur Air Fry Presets ou tournez le bouton multifonction pour sélectionner le menu. Les programmes AF01 à AF14 sont disponibles, comme indiqué dans le tableau ci-dessous.

Appuyez sur le bouton START +30s pour démarrer la cuisson.

AIR FRY PRESETS - Tableau indicatif des programmes prédéfinis

AFFICHAGE	ALIMENTS	POIDS (gr)	TEMPS (mins)
AF 01	Frites surgelées	450gr	17 mins
AF 02	Poisson et frites	400gr	15 mins
AF 03	Croquettes surgelées	400gr	8:30 mins
AF 04	Calamars congelés	400gr	13 mins
AF 05	Anneaux d'oignons surgelés	350gr	12 mins
AF 06	Nuggets surgelés	500gr	18 mins
AF 07	Escalopes	450gr	20 mins
AF 08	Fruits de mer	200gr	11 mins
AF 09	Légumes	300gr	9 mins
AF 10	Rouleaux de printemps	400gr	14 mins
AF 11	Crevettes panées surgelées	240gr	11 mins
AF 12	Pommes de terre surgelées en rondelles	400gr	17 mins
AF 13	Ailes de poulet	550gr	15 mins
AF 14	Filets de poisson	500gr	13 mins

POPCORN – Fonction Popcorn

En mode veille, appuyez sur la touche POPCORN.

Appuyez à nouveau sur la touche ou tournez le bouton multifonction pour sélectionner le poids, 50 g ou 100 g.

Appuyez sur le bouton START +30s pour démarrer.

Tableau des temps

Programme prédéfini	POIDS (gr)	Temps (mins)
Pipocas (POP CORN)	50 gr	1:30 mins
	100 gr	2:30 mins

Remarque : utilisez des ustensiles adaptés avec couvercle, ne dépassez pas la quantité indiquée et restez attentif au bruit des pop-corns pour éviter qu'ils ne brûlent ou débordent.

DEFROST - fonction dégivrage

Décongélation par poids.

Appuyez sur le bouton DEFROST. L'écran affichera « dEF1 ».

Appuyez sur le bouton START +30s pour confirmer.

Tournez le bouton TIME/MENU pour sélectionner le poids des aliments, entre 100 g et 2000 g.

Appuyez sur le bouton START +30s pour démarrer la décongélation.

Remarque : un signal sonore vous rappellera de retourner les aliments pendant la décongélation. Si vous n'intervenez pas, l'appareil continuera à fonctionner.

Décongélation par durée

Appuyez deux fois sur le bouton DEFROST. L'écran affichera « dEF2 ».

Appuyez sur le bouton START +30s pour confirmer.

Tournez le bouton TIME/MENU pour sélectionner la durée de décongélation. La durée maximale est de 95 minutes.

Appuyez sur le bouton START +30s pour démarrer la décongélation.

Remarque : un signal sonore vous rappellera de retourner les aliments pendant la décongélation. Si vous n'intervenez pas, l'appareil continuera à fonctionner.

KEEP WARM – fonction maintien au chaud

En mode veille, appuyez sur KEEP WARM. L'écran affiche 140 °C.

Tournez le bouton multifonction pour régler la durée.

Appuyez sur le bouton START +30s pour démarrer.

AUTO MENU - Mode automatique

(consulter le tableau des programmes)

Tournez le bouton multifonction pour accéder au menu ; l'écran affiche A01.

Continuez à tourner le bouton multifonction pour sélectionner un programme, de A01 à A09.

Appuyez sur le bouton START +30s pour confirmer.

Tournez le bouton multifonction pour sélectionner le poids prédéfini, conformément au tableau des programmes.

Appuyez sur le bouton START +30s pour démarrer.

Tableau des programmes (AUTO MENU)

Veillez à utiliser des ustensiles adaptés au micro-ondes lorsque vous cuisinez des aliments.

AFFICHAGE	ALIMENTS	POIDS	TEMPS (mins)	MODE
A01	Réchauffer	150 gr	1:30	Micro-ondes
		250 gr	2:30	
		350 gr	3:30	
		450 gr	4:30	
		600 gr	6mins	
A02	Pommes de terre	1 (230 gr)	5:20	Micro-ondes
		2 (450 gr)	8:30	
		3 (700 gr)	11:30	
A03	Viande	150 gr	3mins	Micro-ondes
		300 gr	4:40	
		450 gr	6:30	
		600 gr	8:30	
A04	Légumes	150 gr	3mins	Micro-ondes
		350 gr	4:30	
		500 gr	6mins	
A05	Pâtes	50 gr (450ml água fria)	18mins	Micro-ondes
		100 gr (800ml água fria)	20mins	
		150 gr (1200ml água fria)	22mins	
A06	Poisson	150 gr	3:10	Micro-ondes
		250 gr	4:40	
		350 gr	5:40	
		450 gr	7mins	
		650 gr	9:40	

AFFICHAGE	ALIMENTS	POIDS	TEMPS (mins)	MODE
A07	Soupe	200 ml 400 ml 600 ml	2:10 4mins 5:40	Micro-ondes
A08	Pizza	200 gr 300 gr 400 gr	8mins 9mins 11mins	Air fry
A09	Volaille	500g 750g 1000g 1200g	40mins 45mins 50mins 55mins	Air fry

LOCK / ON/OFF

Fonction de verrouillage pour enfants

Bloquer :

Maintenez le bouton LOCK / ON/OFF enfoncé pendant 3 secondes. Un long signal sonore retentit pour confirmer l'activation du verrouillage enfant.

Déverrouiller :

En mode verrouillé, maintenez le bouton LOCK / ON/OFF enfoncé pendant 3 secondes. Un long signal sonore retentit pour confirmer le déverrouillage.

Mode silencieux

Activer:

Appuyez sur la touche LOCK / ON/OFF. Un signal sonore retentit et l'écran affiche « off ».

Désactiver:

Appuyez sur la touche LOCK / ON/OFF. Un signal sonore retentit et l'écran affiche « on ».

MODE ECO

Activer:

Appuyez sur la touche PAUSE CANCEL ECO. Un signal sonore retentit et l'écran s'éteint.

Désactiver:

En mode ECO, appuyez sur n'importe quelle touche, ouvrez la porte ou tournez le bouton.

ATTENTION

Le micro-ondes a été mis en marche accidentellement sans qu'il y ait de nourriture à l'intérieur.	Il est très dangereux d'utiliser l'appareil sans y avoir placé d'aliments.
Le micro-ondes interfère avec la réception de la télévision..	La réception radio ou télévision peut subir des interférences lorsque le micro-ondes est en marche. Cela est similaire aux interférences causées par les petits appareils électriques tels que les mixeurs, les aspirateurs et les ventilateurs. Ce phénomène est normal.
Faible luminosité du micro-ondes.	Lorsque vous cuisinez au micro-ondes à faible puissance, le voyant lumineux du micro-ondes peut s'affaiblir. Ceci est normal.
Accumulation de vapeur au niveau de la porte, sortie d'air chaud par les ouvertures de ventilation.	Lors de la cuisson, de la vapeur peut s'échapper des aliments. La majeure partie s'échappe par les ouvertures de ventilation. Cependant, il est possible que de la vapeur s'accumule dans les endroits froids, comme la porte du micro-ondes. Ceci est normal.

RÉSOLUTION DE PROBLÈMES

Problème	Cause	Solution
Il n'est pas possible d'allumer le micro-ondes.	Le câble d'alimentation n'est pas correctement branché.	Débranchez la fiche de la prise. Rebranchez la fiche 10 secondes plus tard.
	Fusible fondu ou disjoncteur déclenché.	Remplacez le fusible ou réenclenchez le disjoncteur (réparé par un professionnel de notre entreprise)..
	Problèmes avec la prise.	Testez la fiche avec d'autres appareils électriques.
Le micro-ondes ne chauffe pas.	La porte n'était pas bien fermée.	Fermez bien la porte.
Le plateau tournant en verre fait du bruit lorsque le micro-ondes fonctionne.	Le support du roulement et la base du micro-ondes sont sales.	Consultez le chapitre Nettoyage et entretien.

ANOMALIES ET RÉPARATION

En cas de panne, apportez l'appareil à un service d'assistance technique agréé. N'essayez pas de démonter ou de réparer l'appareil, car cela pourrait entraîner des dangers.

PROTECTION DE L'ENVIRONNEMENT



Séparez les éléments avant de trier

Ces symboles indiquent la collecte séparée des équipements électriques et électroniques. L'objectif prioritaire de la collecte séparée de ces déchets est de réduire la quantité à éliminer, de promouvoir la réutilisation, le recyclage et d'autres formes de valorisation, afin de réduire leurs effets négatifs sur l'environnement.

Lorsqu'il n'est plus utilisé, cet appareil ne doit pas être jeté avec les autres déchets urbains non triés.

L'utilisateur est responsable de sa remise gratuite dans les installations de collecte sélective existantes à cet effet.

La reprise des équipements hors d'usage peut également être effectuée par les points de vente lors de l'achat d'un équipement neuf équivalent remplissant les mêmes fonctions. Pour obtenir des informations plus détaillées sur les lieux de collecte, veuillez vous adresser à votre mairie ou à un point de vente de ces équipements.

CONDIÇÕES DE GARANTIA

1. Guarde cuidadosamente o comprovativo de compra (talão) deste produto. Quando se efetua a reparação nestas condições, o técnico exigirá o respetivo comprovativo de compra. Essa assistência só lhe poderá ser prestada depois de ter provado com o comprovativo de compra que o seu aparelho se encontra dentro do prazo de garantia.
2. O prazo de garantia deste aparelho está definido pela respetiva Directiva UE em vigor à data de compra/ entrega.
3. Dentro do prazo de garantia, repararemos ou substituiremos, gratuitamente todas as peças que, na utilização normal do aparelho, se tenham deteriorado em consequência de defeito comprovado de material ou de fabrico.
4. Não estão cobertas por esta garantia, lâmpadas, peças facilmente quebráveis, de vidro ou de plástico ou quaisquer outras deficiências que não prejudiquem o bom funcionamento do mesmo.
5. Não nos responsabilizamos por estragos causados pela utilização deficiente ou descuidada do aparelho, pela ligação a corrente elétrica diferente da indicada na etiqueta de características do aparelho, por deficiente instalação elétrica ou por causas atmosféricas, químicas ou eletroquímicas. Serão declinadas outras reclamações ou pedidos de indemnização relativos a objetos que não façam parte integrante do aparelho.
6. A prestação duma assistência a coberto da garantia, não prolonga o prazo da mesma. Só dentro deste prazo é que são prestadas assistências ao abrigo da garantia. O direito a esta só é reconhecido ao primeiro comprador do aparelho e não pode ser transmitido a terceiros.
7. A garantia caduca quando pessoas não autorizadas tenham tentado efetuar reparações, modificações ou substituições de peças no aparelho.
8. Todas as despesas e riscos de transporte para a nossa fabrica ou vice-versa serão sempre por conta do comprador.

CONDIÇÕES DE GARANTIA

Para obtenção do serviço de Assistência Técnica durante o período de garantia de 36 meses após a data da compra, é necessário:

A apresentação da Fatura/comprovativo de Compra, onde conste o modelo e o número de fabrico do produto (sempre que possível).

Nota: A não apresentação dos documentos referidos, será motivo para a não prestação de serviços a coberto da garantia.

CONDICIONES DE LA GARANTÍA

1. Conserve en lugar seguro el comprovativo de compra del aparato. Cuando se realice una reparación que cumpla las condiciones, el técnico exigirá el comprovativo de compra correspondiente. Sólo se le podrá prestar asistencia después de haber comprobado con el comprovativo de compra, que su aparato se encuentra dentro del plazo de garantía.
2. El período de garantía de este aparato está definido por la respectiva directiva de la UE en vigor en la fecha de compra / entrega.
3. Dentro del plazo de garantía, repararemos o sustituiremos de manera gratuita, todas las piezas que dentro de un uso normal del aparato, se hayan deteriorado como consecuencia de un defecto del material o de fabricación.
4. Esta garantía no cubre artículos consumibles, bombillas, piezas que se rompan con facilidad, de vidrio o de plástico o cualquier deficiencia que no perjudique al buen funcionamiento del mismo.
5. No nos responsabilizamos de los daños causados por el uso indebido o descuidado del aparato, por enchufarlo a una corriente eléctrica diferente de la que se indica en la etiqueta de características del aparato, por una instalación eléctrica deficiente o por causas atmosféricas, químicas o electroquímicas. Se declinarán las reclamaciones o solicitudes de indemnización relativas a objetos que no formen parte integrante del aparato.
6. La prestación de una asistencia cubierta por la garantía, no prolonga el plazo de la misma. Sólo se presta asistencia cubierta por la garantía cuando está dentro de este plazo. Sólo se reconoce el derecho a esta garantía al primer comprador del aparato y no se puede transmitir a terceros.
7. La garantía caduca cuando personas no autorizadas han intentado realizar reparaciones, modificaciones o sustituciones de piezas en el aparato.
8. Todos los gastos y riesgos de transporte hacia o desde nuestra fábrica, corren a cuenta del comprador.

CONDICIONES DE LA GARANTÍA

Para obtener el servicio de Asistencia Técnica durante el periodo de garantía de 36 meses a partir de la fecha de la compra, es necesario:

La presentación de la Factura/Recibo de compra, donde conste el modelo y el número de fábrica del producto (cuando sea posible).

Nota: La no presentación de los documentos indicados, será motivo para la no prestación de los servicios cubiertos por la garantía.

WARRANTY CONDITIONS

1. Keep the proof of purchase (receipt) for this product carefully. When a repair is made under these conditions, the technician will require proof of purchase. This assistance can only be provided once you have proven, with the proof of purchase, that your appliance is within the warranty period.
2. The warranty period for this appliance is defined by the respective EU Directive in force on the date of purchase/delivery.
3. Within the guarantee period, we will repair or replace, free of charge, any parts which, during the normal use of the appliance, have deteriorated as a result of a proven material or manufacturing defect.
4. This warranty does not cover consumable items, light bulbs, easily breakable parts made of glass or plastic, or any other defects that do not impair its proper functioning.
5. We accept no liability for damage caused by incorrect or careless use of the appliance, by its connection to an electrical current other than that indicated on the appliance's rating plate, by faulty electrical installation, or by atmospheric, chemical or electrochemical causes. Other claims or demands for compensation relating to objects which are not an integral part of the appliance will be denied.
6. The provision of assistance under warranty does not extend the warranty period. Only within this period will assistance be provided under warranty. The right to assistance is only granted to the first purchaser of the device and cannot be transferred to a third party.
7. The warranty expires when unauthorized persons have attempted to repair, modify or replace parts of the appliance.
8. All expenses and risks of transportation to our factory or vice versa will always be borne by the buyer.

WARRANTY CONDITIONS

To benefit from the Technical Assistance service during the 36-month warranty period after the date of purchase, you will need to:

Present the Invoice/Proof of Purchase, stating the model and the manufacturing number of the product (whenever possible).

Note: Failure to present the aforementioned documents will be grounds for not providing services under warranty.

CONDITIONS DE GARANTIE

1. Conserver soigneusement la preuve d'achat (souche) de ce produit. En cas de réparation dans ces conditions, le technicien exigera une preuve d'achat. Nous ne pouvons vous apporter une assistance qu'après présentation d'une preuve d'achat attestant que votre appareil est sous garantie.
2. La période de garantie de cet appareil est définie par la directive européenne respective en vigueur à la date d'achat/de livraison.
3. Pendant la période de garantie, nous réparons ou remplaçons gratuitement les pièces qui, dans le cadre d'une utilisation normale de l'appareil, se sont détériorées à la suite d'un défaut matériel ou de fabrication avérée.
4. Cette garantie ne couvre pas articles consommables, les ampoules, les pièces facilement cassables en verre ou en plastique ou tout autre défaut qui ne nuit pas à son bon fonctionnement.
5. Nous déclinons toute responsabilité pour les dommages causés par une utilisation incorrecte ou négligente de l'appareil, par son raccordement à un courant électrique différent de celui indiqué sur la plaque signalétique de l'appareil, par une installation électrique défectueuse ou par des phénomènes atmosphériques, chimiques ou électrochimiques. Toute autre réclamation ou demande d'indemnisation concernant des objets qui ne font pas partie intégrante de l'appareil sera refusée.
6. La fourniture d'une assistance sous garantie ne prolonge pas la période de garantie. L'assistance sous garantie n'est fournie que pendant cette période. Seul le premier acheteur de l'appareil a droit à la garantie et ne peut la transmettre à un tiers.
7. La garantie expire si des personnes non autorisées tentent d'effectuer des réparations, des modifications ou de remplacer des pièces sur l'appareil.
8. Tous les frais et risques de transport vers notre usine ou vice-versa sont toujours à la charge de l'acheteur.

CONDITIONS DE GARANTIE

Pour obtenir le service d'assistance technique pendant la période de garantie de 36 mois après la date d'achat, il est nécessaire de :

Présenter la facture/preuve d'achat, précisant le modèle et le numéro de série du produit (dans la mesure du possible).

Note : Le défaut de présentation des documents susmentionnés justifie la non-prestation des services sous couvert de la garantie.

FLAMA[®]

Fábrica de Louças e Eletrodomésticos, S.A.
Rua Alto de Mirões, nº 249 | Zona Industrial
3700-727 Cesar
PORTUGAL

www.flama-home.com
info@flama.pt

I1892.02