

FLAMA



482 FL

GRELHADOR CONTACTO
PLANCHA CONTACTO

www.flama.pt

DESCRIÇÃO

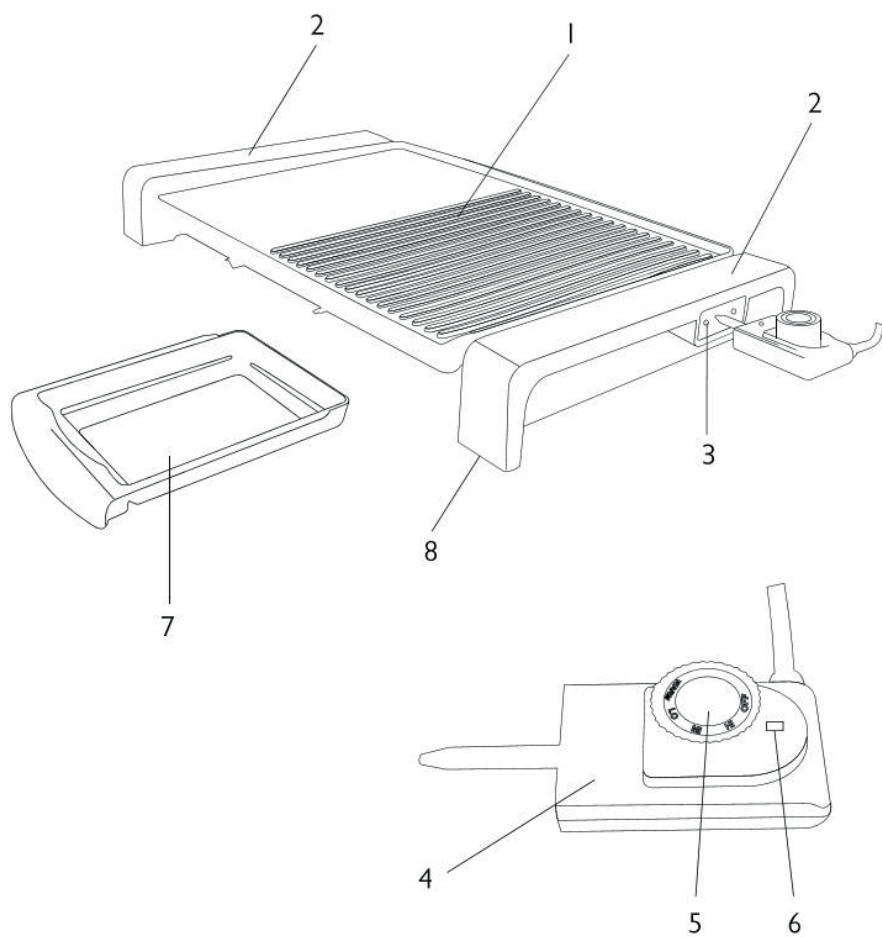

-
1. Placa de cocção
 2. Pegas
 3. Elemento de ligação
 4. Caixa de Comando
 5. Selector de temperatura:
 - OFF - desligado
 - WARM - amornar
 - LO - temperatura baixa
 - MI - temperatura média
 - HI - temperatura máxima
 6. Sinalizador
 7. Apara -Molhos
 8. Pés anti-derrapantes

Os produtos FLAMA são concebidos a pensar no bem-estar e satisfação do consumidor, privilegiando os mais elevados padrões de qualidade, funcionalidade e design.

Leia atentamente todas as instruções antes de utilizar o aparelho pela primeira vez e guarde-o para consultas futuras. Uma utilização não conforme com as instruções, liberta a FLAMA de todas as responsabilidades.

Verifique se a tensão de alimentação da instalação elétrica da sua habitação corresponde à inscrita na placa de características do aparelho. Este aparelho deve ser ligado a uma tomada com contacto de terra e ligação à terra da instalação fixa.

Verifique se o disjuntor de proteção do circuito, ao qual vai ligar o aparelho, é no mínimo de 10A.

O aparelho não é destinado a ser posto em funcionamento por meio de um temporizador externo ou por um sistema separado de comando à distância.

Este aparelho foi concebido para utilização exclusivamente doméstica, e no interior de casa.

Este aparelho é destinado a ser utilizado em aplicações domésticas e análogas tais como:

- Áreas de cozinha reservadas ao pessoal de lojas, oficinas e outros ambientes profissionais;
- Casas de campo;
- Por clientes de hotéis, motéis e outros ambientes de carácter residencial;
- Ambientes do tipo quarto de hotel.

Este aparelho pode ser usado por crianças de 8 anos ou

mais e pessoas com deficiências físicas, sensoriais ou mentais ou falta de experiência e conhecimento se eles tiverem recebido supervisão ou instrução sobre o uso do aparelho de uma forma segura e compreenderem os riscos envolvidos. As crianças não devem brincar com o aparelho.

A limpeza e manutenção do aparelho não devem ser feitas por crianças sem supervisão.

Mantenha o aparelho e o seu cabo de alimentação fora do alcance de crianças com menos de 8 anos, quando este está ligado ou em arrefecimento.

As temperaturas das superfícies acessíveis podem ser elevadas durante o funcionamento do aparelho.

Desligue o aparelho da alimentação removendo a ficha da tomada fixa da alimentação após cada utilização e aquando da limpeza. Deixe-o arrefecer antes de proceder a qualquer operação de limpeza ou de arrumação.

Antes de ligar o aparelho, certifique-se que o coloca numa superfície plana, estável e horizontal.

Não utilize o aparelho se este não estiver a funcionar corretamente ou se estiver de algum modo danificado. Qualquer intervenção para além da limpeza deve ser executada num Serviço de Assistência Técnica Autorizado FLAMA.

Se o cabo de alimentação se danificar, deve ser substituído pelo Serviço de Assistência Técnica Autorizado FLAMA de forma a evitar perigo.

O aparelho nunca deve ser utilizado perto de materiais

inflamáveis ou combustíveis.

Nunca deixe o aparelho sem vigilância.

Não tape o aparelho durante o seu funcionamento.

Não desmonte o aparelho.

O aparelho só deve ser utilizado para cozinhar alimentos. A sua utilização para outros fins poderá provocar danos irreparáveis.

Nunca mergulhe o aparelho em água ou qualquer outro líquido.

AVISO: Carvão ou outros combustíveis não devem ser utilizados com este aparelho.

Este produto cumpre as Diretivas de Compatibilidade Eletromagnética e de Baixa Tensão.

Este manual de instruções também está disponível no formato PDF em www.flama.pt.

ANTES DA PRIMEIRA UTILIZAÇÃO

- Antes de usar o aparelho pela primeira vez, passe um pano húmido por cima da Placa de cocção (1) de forma a eliminar qualquer partícula de sujidade.
- Unte ligeiramente a Placa de cocção (1) com um pouco de óleo vegetal.

UTILIZAÇÃO

- Coloque o aparelho sobre uma superfície nivelada e estável. Não coloque o aparelho sobre superfícies quentes.
- Ligue a a caixa de comando (4) ao elemneto de ligação (3); ligue o aparelho à rede eléctrica e seleccione a temperatura mais adequada para o alimento que deseja preparar.
- Espere uns minutos até que a Placa de cocção (1) alcance essa temperatura.
- Nesse momento a luz-piloto (6) luminosa apagar-se-á.

Durante o tempo em que estiver a cozinhar, a luz-piloto acender-se-á e apagar-se-á várias vezes, indicando que a Placa de cocção (1) continua a manter a temperatura seleccionada.

- Para virar os alimentos, deverá utilizar sempre utensílios de madeira ou plástico resistente a altas temperaturas, e feitos em materiais que evitem riscos e danos na superfície da Placa de cocção (1).
- Quando terminar de usá-lo, ponha o selector na posição OFF e desligue o aparelho da rede.

CONSELHOS DE UTILIZAÇÃO

- A placa está desenhada de forma a permitir cozinhar sem óleo os alimentos mais variados. Se assim desejar, poderá acrescentar umas gotas de óleo sobre a placa ou untar o alimento com um pouco de óleo ou manteiga.

Os tempos necessários para cozinhar variarão em função do alimento e do seu tamanho. Os pedaços pequenos poderão cozinhar-se antes e duma maneira mais uniforme que os grandes.

- Ao preparar carnes grelhadas, se desejar que estas fiquem bem passadas, deverá cozinhá-las durante mais tempo e numa posição baixa; se quiser que estas fiquem vermelhas por dentro, deverá escolher a posição máxima e cozinhá-las durante pouco tempo.

Posição recomendada do selector:

Mariscos: HI

Carnes: MI-HI

Peixes: MI

Frutas e verduras em lâminas: LO-MI

Pão e bolos: WARM

MANUTENÇÃO E LIMPEZA

- Verifique se o aparelho está desligado e se arrefeceu o suficiente. Não é necessário esperar até que esteja totalmente frio, pois é mais fácil retirar os restos enquanto a placa está ainda morna.

- Limpe sempre a placa depois de cada uso, evitando assim que os restos de alimentos fiquem agarrados. Limpe a placa com papel de cozinha. As partículas mais difíceis poderão eliminar-se com um pouco de óleo. O resto do aparelho poderá limpar-se com um pano húmido.

- Não utilize detergentes abrasivos, pois estes poderiam estragar o revestimento antiaderente.

A placa poderá lavar-se na máquina de lavar louça. A ligação separável deverá limpar-se com um pano seco.

PROTEÇÃO DO AMBIENTE



Este símbolo indica a recolha separada de equipamentos elétricos e eletrónicos.

O objetivo prioritário da recolha separada destes resíduos é reduzir a quantidade a eliminar, promover a reutilização, a reciclagem e outras formas de

valorização, de forma a reduzir os seus efeitos negativos sobre o ambiente.

Quando fora de uso este aparelho não deverá ser descartado junto com os restantes resíduos urbanos não indiferenciados.

O utilizador é responsável por proceder à sua entrega gratuita nas instalações de recolha seletiva existentes para o efeito.

A retoma dos equipamentos fora de uso poderá igualmente ser efetuada pelos pontos de venda, na compra de um equipamento novo que seja equivalente e que desempenhe as mesmas funções.

Para obter informações mais detalhadas sobre os locais de recolha deverá dirigir-se à sua Câmara Municipal ou a um ponto de venda destes equipamentos.

INFORMAÇÃO SOBRE A EMBALAGEM

Os materiais de embalagem do produto são fabricados a partir de materiais recicláveis, de acordo com as Normas Ambientais Nacionais. Não elimine os materiais de embalagem junto com o lixo doméstico ou outros. Leve-os aos pontos de recolha de material de embalagem indicados pelas autoridades locais.

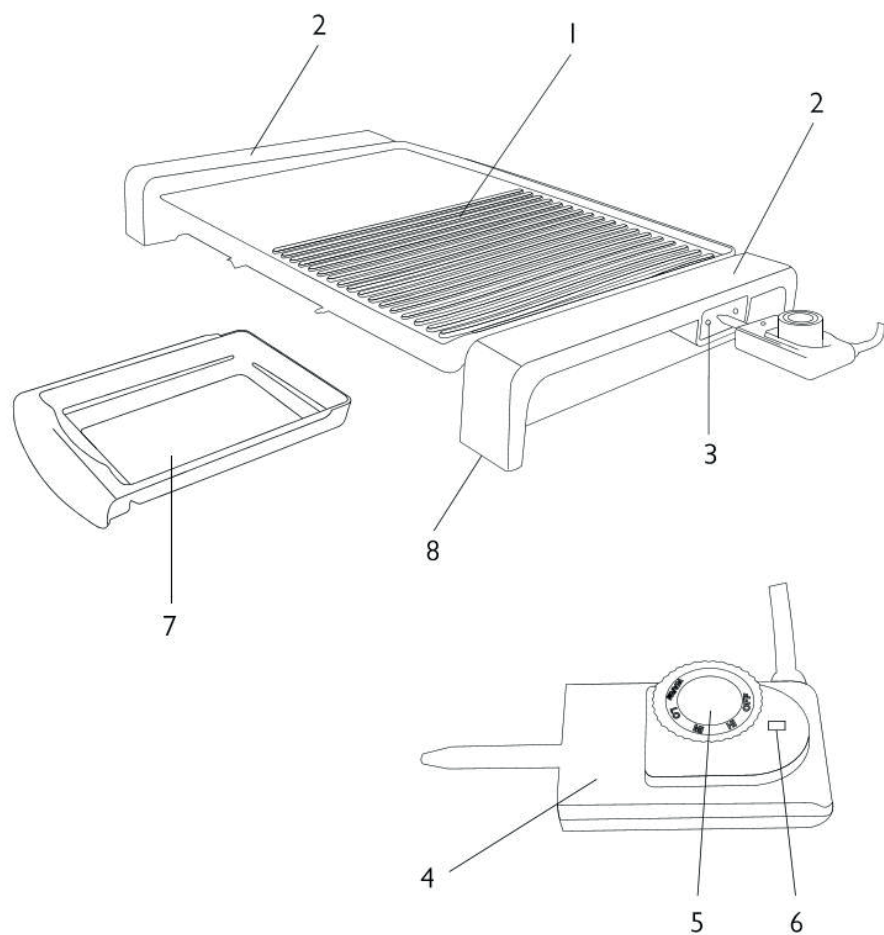

-
1. Superficie de cocción
 2. Asas
 3. Elemento de conexión
 4. Mando
 5. Selector de temperatura:
 - OFF - desconectado
 - WARM - cálido
 - LO - temperatura baja
 - MI - temperatura media
 - HI - temperatura máxima
 6. Indicador
 7. Bandeja recoge grasas
 8. Patas antideslizantes

Los productos FLAMA son concebidos pensando en el bienestar y la satisfacción del consumidor, dando siempre prioridad a los más elevados patrones de calidad, funcionalidad y diseño.

Lea atentamente todas las instrucciones antes de utilizar el aparato por primera vez y guárdelo para futuras consultas.

Un uso no conforme con las instrucciones, libera a FLAMA de toda la responsabilidad.

Compruebe que la tensión de alimentación de su instalación eléctrica corresponde a la indicada en la tarjeta de características del aparato. La toma de alimentación de este aparato debe estar dotada de toma de tierra y conexión a la tierra de la instalación fija.

Compruebe si el cortocircuito de protección del circuito donde va a enchufar el aparato, es al mínimo de 10A.

El aparato no se destina a ponerse en funcionamiento por medio de un temporizador externo o por un sistema separado de mando a distancia.

Este aparato se ha concebido exclusivamente para uso doméstico y debe utilizarse en el interior de la casa.

Este aparato se destina a ser utilizado en aplicaciones domésticas e análogas tales como:

- Áreas de cocina reservadas al personal de tiendas, talleres y otros entornos profesionales;
- Casas de campo;
- Por clientes de hoteles, moteles y otros entornos de carácter residencial;
- Entornos de tipo habitación de hotel.

Este aparato puede ser usado por niños de 8 años o más y por personas con deficiencias físicas, sensoriales o mentales o falta de experiencia y conocimiento si han recibido supervisión o instrucción sobre el uso del aparato de forma segura y si han entendido los riesgos envueltos. Los niños no deben jugar con el aparato. La limpieza y manutención del aparato no deben ser hechas por niños sin vigilancia.

Mantenga la unidad y el cable de alimentación fuera del alcance de los niños menores de 8 años, cuando el aparato está conectado o se enfría.

La temperatura de las superficies accesibles puede ser alta durante el funcionamiento del aparato.

Desconecte siempre el aparato de la toma de corriente después de cada uso y de operaciones de limpieza.

Deje enfriar el aparato antes de proceder a cualquiera operación de limpieza o de almacenaje.

Antes de conectar el aparato, asegúrese que lo coloca en una superficie plana, estable y horizontal.

No utilice el aparato si no funciona correctamente o si ha resultado dañado. Toda intervención que no sea la limpieza debe realizarse en un Servicio de Asistencia Técnica Autorizado FLAMA.

Si el cable de alimentación está dañado, deberá ser reemplazado por el Servicio Autorizado FLAMA de forma a evitar un peligro.

El aparato nunca debe ser utilizada cerca de materiales inflamables o combustibles.

Nunca deje el aparato sin vigilancia.

No tape el aparato durante su funcionamiento.

No desmonte el aparato.

El aparato solo debe ser utilizado para cocinar alimentos. Su utilización para otros fines podrá provocar daños irreparables.

Nunca sumerja el aparato en agua o cualquier otro líquido.

AVISO: Carbón u otros combustibles no deben ser utilizados con este aparato.

Este producto cumple las directivas de compatibilidad electromagnética y de baja tensión.

Este manual de instrucciones también está disponible en formato PDF en www.flama.pt

ANTES DEL PRIMER USO

- Antes de utilizar este aparato por primera vez, pase un paño húmedo sobre la superficie de cocción (1) para eliminar cualquier partícula de suciedad.
- Unte ligeramente la superficie de cocción (1) con un poco de aceite.

USO

- Coloque el aparato en una superficie llana y estable. No coloque el aparato sobre superficies calientes.
- Enchufe el mando (4) en el elemento de conexión (3); conecte el aparato al suministro eléctrico y seleccione la temperatura adecuada para el alimento que vaya a cocinar.
- Espere unos minutos hasta que la superficie de cocción (1) alcance la temperatura deseada. En ese momento, se apagará el piloto luminoso.

Mientras esté cocinando, el piloto luminoso se encenderá y apagará varias veces, lo que indica que la superficie de cocción (1) sigue siendo la seleccionada.

- Para darle la vuelta a los alimentos, utilice siempre utensilios resistente a temperaturas elevadas, hechos en materiales que no dañen la superficie de cocción (1).
- Cuando termine de usar el aparato, ponga el selector en la posición O y desconecte el aparato de la red.

CONSEJOS DE UTILIZACIÓN

- La plancha ha sido concebida para poder cocinar diferentes tipos de alimentos sin utilizar aceite. Si lo desea, puede añadir unas gotas de aceite sobre la plancha o untar el alimento con un poco de aceite o mantequilla.

El tiempo de cocción variará en función del tipo de alimento y de su tamaño. Los alimentos pequeños se cocinarán en menos tiempo y de manera más uniforme que los grandes.

- Cuando prepare carne asada, si desea que ésta quede bien hecha, deberá cocinarla durante más tiempo y a una temperatura más baja; si quiere que esté poco hecha, escoja la temperatura máxima y cocínelas durante poco tiempo.

Posición de temperatura recomendada:

Mariscos: HI

Carnes: MI-HI

Pescados: MI

Frutas y verduras en láminas: LO-MI

Pan y bollería: WARM

MANTENIMIENTO Y LIMPIEZA

- Compruebe que el aparato esté desconectado y lo suficientemente frío. No es necesario esperar a que esté totalmente frío, dado que será más fácil retirar los restos si la plancha está todavía tibia.

- Limpie siempre la plancha después de cada uso, de este modo evitará que se peguen los restos de los alimentos. Limpie la plancha con papel de cocina. Podrá eliminar las partículas más difíciles con un poco de aceite. El resto del aparato puede limpiarse con un paño húmedo.

- No utilice detergentes abrasivos, ya que pueden dañar el

revestimiento antiadherente.

La plancha puede lavarse en el lavavajillas. La conexión extraíble puede limpiarse con un paño seco.

PROTECCIÓN DEL MEDIO AMBIENTE



Este símbolo indica la recogida separada de equipos eléctricos y electrónicos.

El objetivo prioritario de la recogida de estos residuos es reducir la cantidad a eliminar, promover la reutilización, el reciclado y otras formas de valorización, para reducir sus efectos negativos

sobre el medio ambiente.

Cuando este aparato esté fuera de uso, no debe desecharse con los demás residuos urbanos no diferenciados.

El usuario es responsable de proceder a su entrega gratuita en las instalaciones de recogida selectiva existentes para ello.

La recuperación de los equipamientos fuera de uso también podrá ser realizada por los puntos de venta, en la compra de un equipamiento nuevo que sea equivalente y que desempeñe las mismas funciones.

Para obtener información más detallada sobre los locales de recogida debe dirigirse a su Ayuntamiento o a un punto de venta de estos equipamientos.

INFORMACIÓN DE EMBALAJE

Los materiales de embalaje del producto están hechos de materiales reciclables de acuerdo con las Normas ambientales nacionales.

No deseche los materiales de embalaje con la basura doméstica u otros desechos. Llévelos a los puntos de recolección designados por las autoridades locales.

CONDIÇÕES DE GARANTIA

1. Guarde cuidadosamente o comprovativo de compra (talão) deste produto. Quando se efetua a reparação nestas condições, o técnico exigirá o respetivo comprovativo de compra. Essa assistência só lhe poderá ser prestada depois de ter provado com o comprovativo de compra que o seu aparelho se encontra dentro do prazo de garantia.
2. O prazo de garantia deste aparelho é de 2 anos a partir da data de aquisição.
3. Dentro do prazo de garantia, repararemos ou substituiremos, gratuitamente todas as peças que, na utilização normal do aparelho, se tenham deteriorado em consequência de defeito comprovado de material ou de fabrico.
4. Não estão cobertas por esta garantia, lâmpadas, peças facilmente quebráveis, de vidro ou de plástico ou quaisquer outras deficiências que não prejudiquem o bom funcionamento do mesmo.
5. Não nos responsabilizamos por estragos causados pela utilização deficiente ou descuidada do aparelho, pela ligação a corrente elétrica diferente da indicada na etiqueta de características do aparelho, por deficiente instalação elétrica ou por causas atmosféricas, químicas ou eletroquímicas. Serão declinadas outras reclamações ou pedidos de indemnização relativos a objetos que não façam parte integrante do aparelho.
6. A prestação duma assistência a coberto da garantia, não prolonga o prazo da mesma. Só dentro deste prazo é que são prestadas assistências ao abrigo da garantia. o direito a esta só é reconhecido ao primeiro comprador do aparelho e não pode ser transmitido a terceiros.
7. A garantia caduca quando pessoas não autorizadas tenham tentado efetuar reparações, modificações ou substituições de peças no aparelho.
8. Todas as despesas e riscos de transporte para a nossa fabrica ou vice-versa serão sempre por conta do comprador.

CONDIÇÕES DE GARANTIA

Para obtenção do serviço de Assistência Técnica durante o período de garantia de 24 meses após a data da compra, é necessário:

A apresentação da Fatura/comprovativo de Compra, onde conste o modelo e o número de fabrico do produto (sempre que possível).

Nota: A não apresentação dos documentos referidos, será motivo para a não prestação de serviços a coberto da garantia.

CONDICIONES DE LA GARANTÍA

1. Conserve en lugar seguro el comprobativo de compra del aparato. Cuando se realice una reparación que cumpla las condiciones, el técnico exigirá el comprobativo de compra correspondiente. Sólo se le podrá prestar asistencia después de haber comprobado con el comprobativo de compra, que su aparato se encuentra dentro del plazo de garantía.
2. El plazo de garantía de este aparato es de 2 años a partir de la fecha de compra.
3. Dentro del plazo de garantía, repararemos o sustituiremos de manera gratuita, todas las piezas que dentro de un uso normal del aparato, se hayan deteriorado como consecuencia de un defecto del material o de fabricación.
4. Esta garantía no cubre bombillas, piezas que se rompan con facilidad, de vidrio o de plástico o cualquier deficiencia que no perjudique al buen funcionamiento del mismo.
5. No nos responsabilizamos de los daños causados por el uso indebido o descuidado del aparato, por enchufarlo a una corriente eléctrica diferente de la que se indica en la etiqueta de características del aparato, por una instalación eléctrica deficiente o por causas atmosféricas, químicas o electroquímicas. Se declinarán las reclamaciones o solicitudes de indemnización relativas a objetos que no formen parte integrante del aparato.
6. La prestación de una asistencia cubierta por la garantía, no prolonga el plazo de la misma. Sólo se presta asistencia cubierta por la garantía cuando está dentro de este plazo. Sólo se reconoce el derecho a esta garantía al primer comprador del aparato y no se puede transmitir a terceros.
7. La garantía caduca cuando personas no autorizadas han intentado realizar reparaciones, modificaciones o sustituciones de piezas en el aparato.
8. Todos los gastos y riesgos de transporte hacia o desde nuestra fábrica, corren a cuenta del comprador.

CONDICIONES DE LA GARANTÍA

Para obtener el servicio de Asistencia Técnica durante el periodo de garantía de 24 meses a partir de la fecha de la compra, es necesario:

La presentación de la Factura/Recibo de compra, donde conste el modelo y el número de fábrica del producto (cuando sea posible).

Nota: La no presentación de los documentos indicados, será motivo para la no prestación de los servicios cubiertos por la garantía.

FLAMA

FLAMA - Fábrica de Louças e Electrodomésticos, S.A.
Zona Industrial | Apartado 2041 | 3701-906 Cesar
PORTUGAL

Tel. +351 256 850 170 • Fax +351 256 850 179
E-Mail: info@flama.pt • <http://www.flama.pt>

1482.01